

**instruction manual  
eredeti használati utasítás  
návod na použitie  
manual de utilizare  
uputstvo za upotrebu  
návod k použití  
uputa za uporabu**



**EN** - This product is suitable for heating only well insulated spaces or for occasional use!

**H** - A termék kizárólag jól szigetelt helyiségek fűtésére vagy alkalmankénti használatra alkalmas!

**SK** - Tento výrobok je určený iba do dobre izolovaných priestorov alebo na príležitostné použitie!

**RO** - Acest produs este adecvat numai pentru spații bine izolate sau pentru utilizarea ocazională!

**SRB-MNE** - Proizvod je isključivo pogodan za grejanje dobro izolovanih prostorija ili za povremeno grejanje!

**CZ** - Tento výrobek je vhodný k vytápění jen pro dobře izolované prostory nebo jenom k příležitostnému použití!

**HR-BIH** - Ovaj je proizvod prikladan samo za dobro izolirane prostore ili povremenu uporabu!

EN - Safety and maintenance / H - Biztonság és karbantartás / SK - Bezpečnosť a údržba / RO - Siguranță și întreținere / SRB-MNE - Bezbednost i održavanje / CZ - Bezpečnost a údržba / HR-BIH - Sigurnost i održavanje	3 – 18
EN - Functions / H - Funkciók / SK - Funkcie / RO - Funcții / SRB-MNE - Funkcije / CZ - Funkce / HR-BIH - Funkcije	19 – 23



figure 1. • 1. ábra • 1. obraz • figura 1. • 1. skica • 1. obrázek • 1. slika

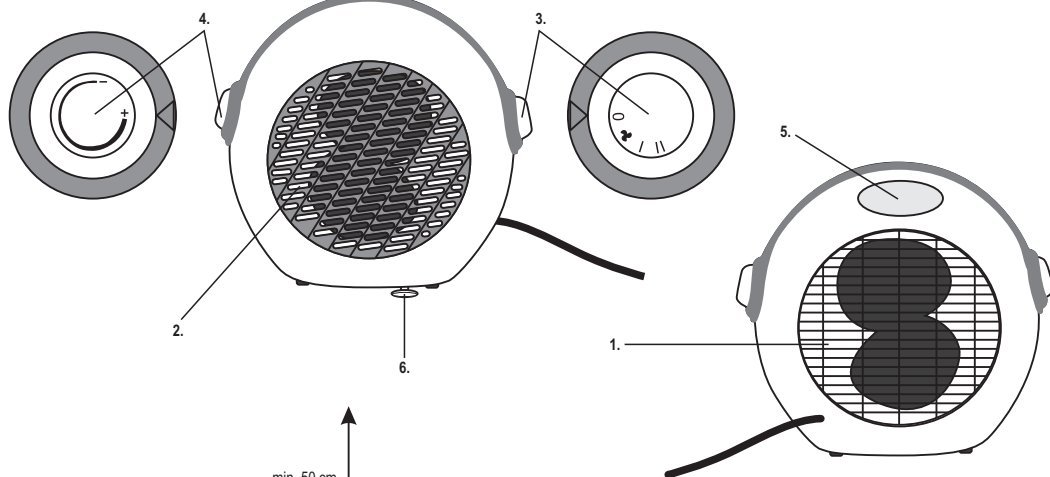
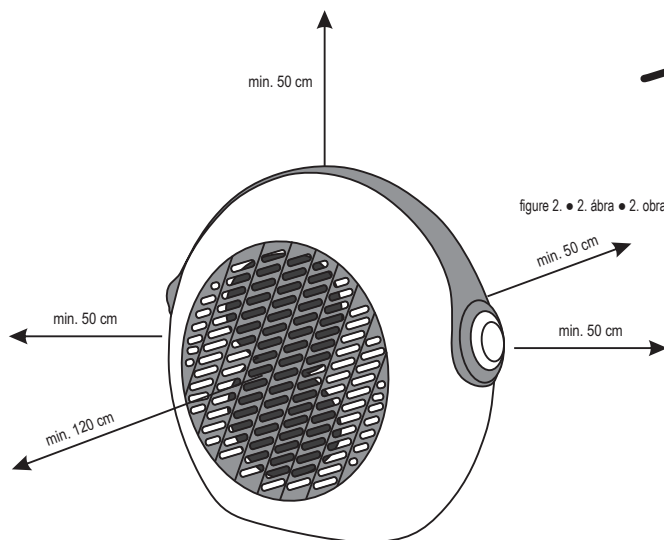

figure 2. • 2. ábra • 2. obraz • figura 2. • 2. skica • 2. obrázek • 2. slika



	EN	H	SK	RO	SRB-MNE	CZ	HR-BIH
	<b>STRUCTURE</b> (Figure 1.)	<b>FELÉPÍTÉS</b> (1. ábra)	<b>ŠTRUKTÚRA</b> (1. obrázok)	<b>STRUCTURĂ</b> (Figura 1.)	<b>SASTAVNI DELOVI</b> (1. skica)	<b>POPIS</b> (1. schéma)	<b>DIJELOVI UREĐAJA</b> (Slika 1.)
1.	cold air inlet	hideg levegő bevezető nyílás	vstupný otvor pre studený vzduch	orificiu pentru admisia aerului rece	otvor za ulaz hladnog vazduha	vstupní otvor studeného vzduchu	ulaz hladnog zraka
2.	warm air outlet	meleg levegő kivezető nyílás	výstupný otvor pre teplý vzduch	orificiu pentru furnizarea aerului cald	otvor za izlaz toplog vazduha	výstupní otvor teplého vzduchu	izlaz toplog zraka
3.	operation mode switch	üzemmód kapcsoló	spínač režimu	comutatorului modului de lucru	prekidač za odabir funkcije	spínač provozního režimu	prekidač za način rada
4.	thermostat	termostát	termostat	termostat	termostat	termostat	termostat
5.	flush carrying handle	süllyesztett hordfűl	zapustený držiak	măner încadrat	upuštena drška	zapuštěné držadlo	ručka za nošenje
6.	switch for tip-over protection	felbillenés esetén működésbe lépő kapcsoló	spínač na vypnutie v prípade prevrnutia	comutator care se activează în caz de răsturnare	sigurnosni prekidač u slučaju prevrtanja	spínač aktivující se v případě převrácení	prekidač za zaštitu od prevrtanja

## **EN** PORTABLE FAN HEATER

### IMPORTANT SAFETY INSTRUCTIONS

READ THE INSTRUCTION MANUAL CAREFULLY BEFORE USE AND RETAIN IT FOR LATER REFERENCE!

### WARNINGS

1. Before using the product for the first time, please read the instructions for use below and retain them for later reference. The original instructions were written in the Hungarian language.
2. Children below the age of 3 years should be kept away from the appliance, except where they are under constant supervision. Children between the age of 3 and 8 may only switch the appliance on/off provided that it has been set up and installed in the normal operating position and they are under supervision, or have been instructed how to operate the appliance safely and understand the hazards associated with use. This appliance may only be used by persons with impaired physical, sensory or mental capabilities, or lacking in experience or knowledge, as well as children from the age of 8, if they are under supervision or have been given instruction concerning use of the appliance by a person responsible for their safety and they have understood the hazards associated with use. Children should not be allowed to play with the unit. Children may only clean or perform user maintenance on the appliance under supervision. **WARNING: Parts of this appliance can become very hot and could cause burns. Extra care should be taken when children or handicapped persons are around.**
3. Make sure that the appliance has not been damaged in transit!
4. Do not use this heater if it has been dropped!
5. Do not use if there are visible signs of damage to the heater!
6. Never locate the unit directly in corners and observe the minimum locating distances indicated in Figure 2. Always observe the health and safety regulations valid in the country of use!
7. The appliance must not be used with programmable timers, timer switches or stand-alone remote controlled systems that can automatically turn the unit on because any covering or improper location of the unit can cause a fire hazard.
8. The appliance should be used as intended for warming air, not for general heating purposes.
9. The stream of hot air should not be directed straight to curtains or other flammable materials!
10. The protective grill can be hot at the hot air outlet!
11. Do not locate near flammable materials (min. 100 cm)!
12. Do not use in locations where flammable vapors or explosive dust may be released. Do not use near flammable materials or in potentially explosive atmospheres!
13. Operate only under constant supervision!
14. Do not operate unattended in the presence of children!
15. Only for indoor use, in a dry place. Protect from humidity (e.g. bathrooms, swimming pools)!
16. It is PROHIBITED to use the unit near bathtubs, basins, showers, swimming pools or saunas!
17. It is prohibited to use the appliance in motor vehicles or in confined spaces (< 5 m<sup>2</sup>) such as elevators!
18. When not planning to use the unit for an extended period of time, switch it off then remove the power plug from the outlet.
19. Power off the unit every time before relocating it!
20. Lift only by its flush carrying handle!
21. It is forbidden to place the unit directly below or next to a power socket!
22. If any irregular operation is detected (e.g., unusual noise or burnt odor from unit), immediately switch it off and remove the power plug!
23. Make sure that no foreign objects or liquid can enter the unit through the openings.
24. Protect it from dust, humidity, sunshine and direct thermal radiation!
25. Power off the unit by unplugging it from the electric outlet before cleaning!
26. Do not touch the unit or the power cable with wet hands!

27. The appliance may only be connected to properly grounded 230 V~ / 50 Hz electric wall outlets!
28. Unwind the power cable completely!
29. Do not use extension cords or power strips to connect the unit!
30. Do not lead the power cable over the appliance, or near the air in- and outlets!
31. Do not lead the power cable under carpets, doormats, etc.!
32. The appliance should be located so as to allow easy access and removal of the power plug!
33. Lead the power cable so as to prevent it from being pulled out accidentally or tripped over!
34. The unit is intended for household use. No industrial use is permitted!
35. Due to continuous improvements, the technical data and design may change without any prior notice.
36. The actual instruction manual can be downloaded from [www.somogyi.hu](http://www.somogyi.hu) website.
37. We don't take the responsibility for printing errors which may occur, and apologize for them.

### CAUTION: RISK OF ELECTRIC SHOCK!



Do not attempt to disassemble or modify the unit or its accessories. In case any part is damaged, immediately power off the unit and seek the assistance of a specialist.



In the event that the power cable should become damaged, it should only be replaced by the manufacturer, its service facility or similarly qualified personnel.



### DO NOT COVER!

COVERING THE UNIT CAN CAUSE OVERHEATING, FIRE OR ELECTRIC SHOCK.

### INSTALLATION

1. Before switching on for the first time, carefully remove the packaging material taking care not to damage the appliance and power cable. Do not use the product if it is damaged in any way!
2. The unit may only be used indoors in dry conditions!
3. Set the appliance on a stable and horizontal surface. The free circulation of warm air must be ensured for proper operation, therefore, please note the minimum installation distances indicated in **Figure 2**.
4. The main switch (3) of the appliance has to be in OFF „0” position!
5. Plug the unit into a standard grounded wall socket. Now the unit is ready for operation.

### CLEANING & MAINTENANCE

In order to ensure optimum functioning, the unit may require cleaning at least once a month, depending on the manner of use and degree of contamination.

1. Switch off and power off the unit by unplugging it from the electric outlet before cleaning!
2. Allow the appliance to cool (for at least 30 minutes).
3. Clean the air in- (1) and out (2) lets with vacuum cleaner!
4. Use a slightly moistened cloth to clean the unit's outer surface. Do not use any aggressive cleaners. Avoid getting water inside of and on the electric components of the appliance!

### TROUBLESHOOTING

Malfunction	Possible solution
The appliance doesn't heat.	Check the section about overheating protection.
	Check the settings of the mode selector switch.
	Check the power supply.
	Check the information written about the thermostat.
The appliance doesn't blow „cold air”.	Set the thermostat to the maximum stage.
The overheating protection activates frequently.	Clean the appliance.

## DISPOSAL



Waste equipment must be collected and disposed separately from household waste because it may contain components hazardous to the environment or health. Used or waste equipment may be dropped off free of charge at the point of sale, or at any distributor which sells equipment of identical nature and function. Dispose of product at a facility specializing in the collection of electronic waste. By doing so, you will protect the environment as well as the health of others and yourself. If you have any questions, contact the local waste management organization. We shall undertake the tasks pertinent to the manufacturer as prescribed in the relevant regulations and shall bear any associated costs arising.

## **H** HORDOZHATÓ VENTILÁTOROS FŰTŐTEST

### FONTOS BIZTONSÁGI UTASÍTÁSOK

### OLVASSA EL FIGYELMESEN ÉS ŐRIZZE MEG A KÉSŐBBI FELHASZNÁLÁSHOZ!

### FIGYELMEZTETÉSEK

1. A termék használatba vétele előtt, kérjük, olvassa el az alábbi használati utasítást és őrizze is meg. Az eredeti leírás magyar nyelven készült.
2. A 3 évesnél fiatalabb gyermekeket távol kell tartani a készüléktől, kivéve, ha folyamatos felügyelet alatt állnak. A 3 évesnél idősebb és 8 évesnél fiatalabb gyermekek csak ki-/bekapcsolhatják a készüléket, feltéve, ha azt a normál működési helyzetében helyezték el és telepítették, valamint felügyelet alatt vannak vagy a készülék biztonságos használatára vonatkozó útmutatást kapnak, és megértik a használatból adódó veszélyeket. Ezt a készüléket azok a személyek, akik csökkent fizikai, érzékelési vagy szellemi képességekkel rendelkeznek, vagy akiknek a tapasztalata és a tudása hiányzik, továbbá gyermekek 8 éves kortól csak abban az esetben használhatják, ha az felügyelet mellett történik, vagy a készülék biztonságos használatára vonatkozó útmutatást kapnak, és megértik a használatból eredő veszélyeket. Gyermekek nem játszhatnak a készülékkel. Gyermekek kizárólag felügyelet mellett végezhetik a készülék tisztítását vagy felhasználói karbantartását. **FIGYELEM: Ezen készülék néhány része nagyon forróvá válhat és égési sérülést okozhat. Különösen vigyázni kell, ha gyermekek és kiszolgáltatott emberek vannak jelen.**
3. Bizonyosodjon meg róla, hogy a készülék nem sérült meg a szállítás során!
4. Tilos a készüléket használni, ha azt korábban leejtették!
5. Látható sérülés esetén tilos a készüléket használni!
6. Ne helyezze közvetlen sarokba, tartsa be a 2. ábrán feltüntetett minimális beépítési távolságokat! Vegye figyelembe a mindenkoriban országban érvényes biztonsági előírásokat!
7. A készüléket nem szabad olyan programkapcsolóval, időkapcsolóval vagy különálló, távirányítású rendszerekkel stb. együtt használni, amelyek önállóan bekapcsolhatják a készüléket, mert a készülék esetleges letakarása, helytelen elhelyezése tűzveszélyt okozhat.
8. A készülék rendeltetése szerint csak a levegő felmelegítésére használható, általános melegítési célokra nem.
9. A kiáramló meleg levegő ne irányuljon közvetlenül függönyre, vagy más éghető anyagra!
10. A meleg levegő kivezető nyílásnál a rács forró lehet!
11. Ne helyezze gyúlékony anyag közelébe! (min. 100 cm)
12. Tilos ott használni, ahol gyúlékony gőz vagy robbanásveszélyes por szabadulhat fel! Ne használja gyúlékony vagy robbanásveszélyes környezetben!
13. Csak folyamatos felügyelet mellett üzemeltethető!
14. Tilos gyermekek közelében felügyelet nélkül működtetni!
15. Csak száraz beltéri körülmények között használható! Óvja páras környezettől (pl. fürdőszoba, uszoda)!
16. A készüléket TILOS fürdőkád, mosdókagyló, zuhany, úszómedence vagy szauna közelében használni!
17. Tilos a készüléket gépjárművekben vagy szűk (< 5 m<sup>2</sup>), zárt helyiségekben használni (pl. lift)!

18. Ha hosszabb ideig nem használja, a készüléket kapcsolja ki, majd húzza ki a csatlakozókábelt!
19. Mielőtt mozgatja a fűtőtestet, minden esetben áramtalanítsa azt!
20. Csak a sülyesztett hordfűlnél fogva szabad mozgatni!
21. A készüléket tilos közvetlenül hálózati csatlakozóaljzat alatt vagy mellett elhelyezni!
22. Ha bármilyen rendellenességet észlel (pl. szokatlan zajt hall a készülékből, vagy égett szagot érez) azonnal kapcsolja ki és áramtalanítsa!
23. Ügyeljen arra, hogy a nyílásokon keresztül semmilyen tárgy vagy folyadék ne kerülhessen a készülékbe.
24. Óvja portól, párától, napsütéstől és közvetlen hőszugárzástól!
25. Tisztítás előtt áramtalanítsa a készüléket a csatlakozódugó kihúzásával!
26. A készüléket és a csatlakozókábelt vizes kézzel soha ne érintse meg!
27. Csak 230V~ / 50Hz feszültségű földelt fali csatlakozóaljzatba szabad csatlakoztatni!
28. A csatlakozókábelt teljesen tekerje le!
29. Ne használjon hosszabbítót vagy elosztót a készülék csatlakoztatásához!
30. Ne vezesse a csatlakozókábelt a készüléken, vagy a levegő be- és kivezető nyílások közelében!
31. Ne vezesse a csatlakozókábelt szőnyeg, lábtörő, stb. alatt!
32. A készüléket úgy helyezze el, hogy a csatlakozódugó könnyen hozzáférhető, kihúzható legyen!
33. Úgy vezesse a csatlakozókábelt, hogy az véletlenül ne húzódhasson ki, illetve ne botolhasson meg benne senki!
34. Csak magáncélú felhasználás engedélyezett, ipari nem!
35. A folyamatos továbbfejlesztések miatt műszaki adat és a dizájn előzetes bejelentés nélkül is változhat.
36. Az aktuális használati utasítás letölthető a [www.somogyi.hu](http://www.somogyi.hu) weboldalról.
37. Az esetleges nyomdahibákért felelősséget nem vállalunk, és elnézést kérünk.

## ÁRAMÜTÉSVESZÉLY!



Tilos a készülék vagy tartozékainak szétszerelése, átalakítása! Bármely rész megsérülése esetén azonnal áramtalanítsa és forduljon szakemberhez.



Ha a hálózati csatlakozóvezeték megsérül, akkor a cserét kizárólag a gyártó, annak javító szolgáltatója vagy hasonlóan szakképzett személy végezheti el!



## TILOS LETAKARNI!

LETAKARÁSA TÚLMELEGEDÉST, TŰZVESZÉLYT, ÁRAMÜTÉST OKOZHAT!

## ÜZEMBE HELYEZÉS

1. Üzembe helyezés előtt óvatosan távolítsa el a csomagolóanyagot, nehogy megsértse a készüléket vagy a csatlakozóvezetékét. Bármilyen sérülés esetén tilos üzembe helyezni!
2. A készülék kizárólag száraz beltéri körülmények között használható!
3. Állítsa a készüléket szilárd, vízszintes felületre! A működéshez biztosítani kell a meleg levegő szabad áramlását, ezért vegye figyelembe az 2. ábrán feltüntetett minimális elhelyezési távolságokat.
4. A készülék főkapcsolója (3) kikapcsolt „0” állásban legyen!
5. Csatlakoztassa a készüléket szabványos földelt fali csatlakozóaljzatba! Ezzel a készülék üzemkész.

## TISZTÍTÁS, KARBANTARTÁS

A készülék optimális működése érdekében a szennyeződés mértékétől függő gyakorisággal, de legalább havonta egyszer szükséges lehet a készülék tisztítása.

1. Tisztítás előtt kapcsolja ki a készüléket, majd áramtalanítsa a csatlakozódugó kihúzásával!
2. Hagyja lehűlni a készüléket (min. 30 perc).
3. A levegő be- (1) és kivezető (2) nyílásokat porszívóval tisztítsa meg!
4. Enyhén nedves ruhával tisztítsa meg a készülék külsejét. Ne használjon agresszív tisztítószerket! A készülék belsejébe, az elektromos alkatrészekre nem kerülhet víz!

## HIBAELEHÉRTÉS

Hibajelenség	A hiba lehetséges megoldása
A készülék nem fűt.	Ellenőrizze a túlmelegedés elleni védelemnél leírtakat.
	Ellenőrizze az üzemmód kapcsoló beállításait.
	Ellenőrizze a hálózati tápellátást.
	Ellenőrizze a termosztátnál leírtakat.
A készülék nem fűj „hideg” levegőt.	Állítsa maximumra a termosztátot.
Sűrűn aktiválódik a túlmelegedés elleni védelem.	Tisztítsa meg a készüléket.

## ÁRTALMATLANÍTÁS



A hulladékká vált berendezést elkülönítetten gyűjtse, ne dobja a háztartási hulladékba, mert az a környezetre vagy az emberi egészségre veszélyes összetevőket is tartalmazhat! A használt vagy hulladékká vált berendezés térítésmentesen átadható a forgalmazás helyén, illetve valamennyi Elhelyezheti elektronikai hulladék átvételére szakosodott hulladékgyűjtő helyen is. Ezzel Ön védi a környezetet, embertársai és a saját egészségét. Kérdés esetén keresse a helyi hulladékkezelő szervezetet. Avonatközö jogszabályban előírt, a gyártóra vonatkozó feladatokat vállaljuk, az azokkal kapcsolatban felmerülő költségeket viseljük. Tájékoztató a hulladékkezelésről: [www.somogyi.hu](http://www.somogyi.hu)

## **SK** PRENOSNÝ OHRIEVAČ S VENTILÁTOROM

### DÔLEŽITÉ BEZPEČNOSTNÉ UPOZORNENIA

**POZORNE SI PREČÍTAJTE TENTO NÁVOD NA OBSLUHU A USCHOVAJTE HO PRE BUDÚCE POUŽITIE!**

### UPOZORNENIA

1. Pred použitím si pozorne prečítajte tento návod na použitie a uschovajte ho. Tento návod je preklad originálneho návodu.
2. Spotrebič držte mimo dosahu detí do 3 rokov, okrem prípadu, keď deti máte neustále pod dozorom. Deti staršie ako 3 roky a mladšie ako 8 rokov môžu spotrebič len za- a vypnúť za predpokladu, že je umiestnený a inštalovaný vo svojej normálnej prevádzkovej polohe, ak sú deti pod dozorom alebo sú poučení o bezpečnom používaní spotrebiča a pochopia možné nebezpečenstvá pri používaní výrobku. Spotrebič nie je určený na používanie osobami so zníženými fyzickými, zmyslovými alebo mentálnymi schopnosťami, alebo s nedostatkom skúseností a vedomostí, vrátane detí od 8 rokov, používať ho môžu len pokiaľ im osoba zodpovedá za ich bezpečnosť, poskytuje dohľad alebo ich poučí o bezpečnom používaní spotrebiča a pochopia nebezpečenstvá pri používaní výrobku. Deti by mali byť pod dohľadom, aby sa so spotrebičom nehrali. Čistenie alebo údržbu výrobku môžu vykonať deti len pod dohľadom. POZOR: Niektoré časti tohto spotrebiča môžu byť horúce a môžu spôsobiť popáleniny. Obzvlášť treba dávať pozor, keď sú v prítomnosti spotrebiča deti a osoby so zníženými fyzickými a mentálnymi schopnosťami.
3. Skontrolujte, či prístroj sa nepoškodil pri doprave!
4. Nepoužívajte prístroj, ak vám spadol!
5. Nepoužívajte prístroj v prípade viditeľného poškodenia!
6. Neumiestňujte ho priamo do rohu, dodržiavajte minimálne vzdialenosti – obraz č. 2. Berte ohľad na bezpečnostné pokyny, ktoré môžu byť daným štátom špecifické!
7. Prístroj je zakázané používať spolu s takým ovládačom, časovým spínačom, ktorý môže samostatne zapnúť prístroj, pretože v prípade prikrytia zariadenia alebo jeho nevhodné umiestnenie môže spôsobiť požiar.
8. Výrobok používajte len na jeho účel, na ohrievanie vzduchu, na všeobecné ohrievanie nie.

9. Otvor vývodu vzduchu nikdy nesmerujte priamo na záclony alebo iné horľavé látky!
10. Dajte pozor, mriežka pri otvore vývodu teplého vzduchu môže byť horúca!
11. Pri umiestnení dbajte na to, aby ste prístroj neumiestnili v bezprostrednej blízkosti horľavých látok! (min. 100 cm)
12. Prístroj nepoužívajte tam, kde sa môžu uvoľniť horľavé plyny alebo prach! Prístroj nepoužívajte v prostredí, kde môže vzniknúť nebezpečenstvo požiaru alebo výbuchu!
13. Prístroj prevádzkujte len pod stálym dozorom!
14. Nenechajte bez dozoru v blízkosti detí!
15. Používajte len v suchom, vnútornom prostredí! Chráňte pred vlhkým prostredím (napr. kúpeľňa, plaváreň)!
16. Použitie zariadenia v blízkosti vane, umývadla, sprchy, bazénu alebo sauny je ZAKÁZANÉ!
17. Prístroj nepoužívajte v motorových vozidlách alebo v úzkych, uzavretých miestnostiach (< 5 m<sup>2</sup>, napr. výťah)!
18. V prípade dlhodobého nepoužívania prístroja ho vypnite a odpojte od elektrickej siete vytiahnutím zo sieťovej zásuvky!
19. Prístroj pred umiestnením odpojte zo siete.
20. Prístroj prenášajte len pomocou prenosného ucha!
21. Prístroj je zakázané umiestniť pod sieťovú zásuvku alebo vedľa sieťovej zásuvky!
22. Ak počas používania zistíte akúkoľvek poruchu (napr. zvýšený hluk alebo cítite zvláštny zápach), okamžite vypnite prístroj a odpojte ho od elektrickej siete!
23. Dbajte na to, aby sa cez otvory do prístroja nedostali žiadne predmety, voda alebo tekutina!
24. Chráňte pred prachom, parou, slnečným a priamym tepelným žiarením!
25. Prístroj pred čistením odpojte od elektrickej siete, vytiahnite zástrčku zo siete!
26. Ohrievača a pripojovacieho kábla sa nikdy nedotknite mokrou rukou!
27. Pripojenie len do uzemnenej zásuvky s napájaním: 230V~ / 50Hz.
28. Pripojovací kábel celkom rozmotajte!
29. Pri pripojení prístroja do elektrickej siete nepoužívajte predlžovací prívod alebo rozbočovač!
30. Kábel nevedte cez prístroj alebo v blízkosti vývodu teplého/studeného vzduchu!
31. Prívodný kábel nevedte pod kobercom, rohožkou atď.!
32. Prístroj umiestnite tak, aby ste mali dostatok miesta na vytiahnutie zástrčky!
33. Prívodný kábel umiestnite tak, aby sa ani náhodou nevytiahol zo zásuvky a aby nehrozilo nebezpečenstvo zakopnutia o kábel!
34. Len pre domáce účely, priemyselné použitie je zakázané!
35. Výrobca si vyhradzuje právo zmeniť technické parametre a design výrobku kedykoľvek bez predchádzajúceho upozornenia.
36. Aktuálny návod na použitie si môžete stiahnuť z webovej stránky [www.somogyi.sk](http://www.somogyi.sk).
37. Za prípadné chyby v tlači nezodpovedáme a ospravedľujeme sa za ne.

## NEBEZPEČENSTVO ÚRAZU PRÚDOM!



Rozoberať, prerábať prístroj alebo jeho súčasť je prísne zakázané! V prípade akéhokoľvek poškodenia prístroja alebo jeho súčasti okamžite ho odpojte od elektrickej siete a obráťte sa na odborný servis!



Ak sa poškodí pripojovací kábel, výmenu zverte výlučne výrobcovi, splnomocnenej osobe výrobcu, alebo inému odborníkovi!



## ZÁKAZ ZAKRÝVANIA!

ZAKRYTIE MÔŽE SPÔSOBIŤ PREHRIATIE, VZNIK POŽIARU, ELEKTRICKÝ SKRAT!

## UVEDENIE DO PREVÁDZKY

1. Pred uvedením do prevádzky opatrne odstráňte balenie prístroja, a dbajte na to, aby ste prístroj alebo sieťový kábel nepoškodili. V prípade poškodenia prevádzkovanie prístroja je zakázané!
2. Prístroj prevádzkujte len vo vnútornom suchom prostredí!



3. Prístroj postavte na stabilný, vodorovný povrch! Pri umiestnení dbajte na to, aby vetracie otvory boli voľné.  
**2. obraz.**
4. Spínač režimu (3) nastavte do vypnutej polohy „0“!
5. Ohrievač je pripravený na prevádzkovanie pripojením prístroja k elektrickej sieti!

## ČISTENIE, ÚDRŽBA

Za účelom optimálnej prevádzky prístroja je potrebné prístroj čistiť v závislosti od stupňa znečistenia, ale aspoň raz mesačne.

1. Pred čistením vypnite prístroj a odpojte z elektrickej siete vytiahnutím kábla zo zásuvky!
2. Prístroj nechajte vychladnúť (min. 30 min).
3. Vstupné (1) a výstupné (2) otvory vzduchu vyčistite pomocou vysávača!
4. Prístroj poutierajte zvonka mierne vlhkou utierkou! Nepoužívajte agresívne čistiace prostriedky! Dbajte na to, aby sa do vnútra prístroja a na elektrické súčiastky nedostala voda!

## RIEŠENIE PROBLÉMU

Chyba	Možné riešenie chyby
Prístroj neohrieva.	Prečítajte si pokyny v odseku ochrana proti prehriatiu.
	Skontrolujte nastavenie spínača režimu.
	Skontrolujte sieťové napájanie.
	Prečítajte si v odseku termostat.
Prístroj nefúka „studený“ vzduch.	Nastavte termostat na maximum.
Často sa aktivuje ochrana proti prehriatiu.	Očistite prístroj.

## ZNEHODNOCOVANIE



Výrobok nevyhadzujte do bežného domového odpadu, separujte oddelene, lebo môže obsahovať súčiastky nebezpečné na životné prostredie alebo aj na ľudské zdravie! Za účelom správnej likvidácie výrobku odovzdajte ho na mieste predaja, kde bude prijatý zdarma, respektíve u predajcu, ktorý predáva identický výrobok vzhľadom na jeho ráz a funkciu. Výrobok môžete odovzdať aj miestnej organizácii zaoberajúcej sa likvidáciou elektroodpadu. Tým chránite životné prostredie, ľudské a teda aj vlastné zdravie. Prípadné otázky Vám zodpovie Váš predajca alebo miestna organizácia zaoberajúca sa likvidáciou elektroodpadu.

## **RO** AEROTERMĂ PORTABILĂ

### IIINSTRUCȚIUNI IMPORTANTE PRIVIND SIGURANȚA

### CITIȚII MANUALUL CU ATENȚIE ȘI PĂSTRAȚI-L ÎNTR-UN LOC ACCESIBIL PENTRU UTILIZARE ULTERIOARĂ!

#### AVERTISMENTE

1. Înaintea punerii în funcțiune a aparatului, vă rugăm citiți instrucțiunile de utilizare de mai jos și păstrați-le. Originalul a fost redactat în limba maghiară.
2. Copiii sub 3 ani trebuie ținuti departe de dispozitiv, cu excepția cazului în care sunt sub supraveghere permanentă. Copiii cu vârsta între 3 și 8 ani au voie numai să oprească și să pornească aparatul, dacă aparatul este instalat și poziționat în condiții normale de utilizare, și în cazul în care sunt supravegheați de către o persoană care răspunde de siguranța lor, sau sunt informați cu privire la funcționarea aparatului în condiții de siguranță și au înțeles ce pericole pot rezulta din utilizarea necorespunzătoare. Acest aparat nu este destinat utilizării de către persoane cu capacități fizice, senzoriale sau mentale diminuate, ori de către persoane care nu au experiență sau cunoștințe suficiente (inclusiv copii), copiii peste 8 ani pot utiliza aparatul în cazul în care sunt supravegheați de către o persoană care răspunde de siguranța lor, sau sunt

informații cu privire la funcționarea aparatului în condiții de siguranță și au înțeles ce pericole pot rezulta din utilizarea necorespunzătoare. În cazul copiilor supravegherea este recomandabilă pentru a evita situațiile în care copiii se joacă cu aparatul. Curățarea sau utilizarea produsului de către copii este permisă numai cu supravegherea unui adult. **ATENȚIE: Unele părți ale aparatului pot deveni foarte fierbinți și pot cauza arsuri. Este necesară precauție sporită dacă sunt prezenți copii sau persoane cu capacități fizice, senzoriale sau mentale diminuate.**

3. Asigurați-Vă că aparatul nu a suferit nici o avarie în cursul transportului!
4. Se interzice utilizarea produsului, dacă anterior l-ați scăpat din mâini!
5. Se interzice utilizarea produsului, dacă sunt deteriorări vizibile pe acesta!
6. Nu amplasați aparatul exact în colțul încăperii! Respectați distanțele minime de protecție specificate în Figura 2! Pe lângă acesta, luați în considerare măsurile de siguranță aplicabile în țara Dumneavoastră!
7. Este interzisă acționarea aparatului prin intermediul declanșatoarelor programabile, a temporizatoarelor sau a sistemelor de telecomandă separate care pot cupla în mod autonom aparatul, deoarece o eventuală acoperire sau amplasare necorespunzătoare a acestuia poate provoca pericol de incendiu.
8. Aparatul poate fi folosit doar conform destinației sale, adică pentru încălzirea aerului, dar nu și pentru încălzirea altor substanțe.
9. Aveți grijă ca aerul cald furnizat de aparat să nu intre în contact direct cu perdele sau alte materiale inflamabile.
10. În jurul orificiului pentru evacuarea aerului cald, grilajul poate fi fierbinte.
11. Nu așezați aparatul în preajma materialelor inflamabile! (distanța minimă: 100 cm)
12. Este interzisă folosirea aparatului în locurile unde se pot forma vapori inflamabili sau pot fi eliberate pulberi care prezintă pericol de explozie. Nu folosiți aparatul în medii cu materiale inflamabile sau explozive!
13. Poate fi utilizat numai cu supraveghere continuă!
14. Dacă sunt copii în preajmă, este interzisă exploatarea fără supraveghere a aparatului.
15. Poate fi folosit doar în interiorul clădirilor, în încăperi uscate! Feriți aparatul de mediile unde sunt prezenți vapori (ex. baie, piscină)!
16. ESTE INTERZISĂ folosirea aparatului în apropierea vanelor, cabinelor de duș, piscinelor ori a saunelor!
17. Este interzisă folosirea aparatului în autovehicule sau în încăperi înguste (< 5 m<sup>2</sup>), închise (ex. lifturi)!
18. Dacă nu veți folosi aparatul o perioadă mai îndelungată de timp, opriți-l și scoateți-l de sub tensiune prin extragerea fișei cablului de alimentare din priză!
19. Înaintea deplasării aparatului, scoateți-l de sub tensiune prin extragerea fișei cablului de alimentare din priză!
20. Poate fi transportat doar cu ajutorul mânerului încorporat pentru transportare!
21. Este interzisă amplasarea aparatului lângă prize sau sub acestea!
22. Dacă observați că ceva este în neregulă (de ex. auziți zgomote ciudate care vin din interiorul aparatului sau simțiți că miroase a ars) opriți imediat aparatul și scoateți-l de sub tensiune!
23. Aveți grijă ca nici un obiect sau nici un fel de lichid să nu pătrundă prin orificii în aparat!
24. Nu expuneți aparatul la praf, la aburi, la incidența directă a radiației solare sau termice!
25. Înaintea curățării aparatului, scoateți-l de sub tensiune prin extragerea fișei cablului de alimentare din priză!
26. Nu atingeți niciodată aparatul sau cablul de alimentare cu mâna umedă!
27. Aparatul poate fi conectat doar la o priză standard cu împământare aferentă rețelei monofazate de 230 V~ / 50 Hz!
28. Desfaceți în întregime cablul de alimentare!
29. Nu folosiți prelungitor sau distribuitor pentru racordarea aparatului la rețeaua electrică!
30. Nu așezați cablul de alimentare pe aparat sau în apropierea orificiilor de admisie și evacuare a aerului!
31. Nu așezați cablul de conectare sub covor, preș etc.!
32. Amplasați aparatul astfel încât fișa cablului de alimentare să fie ușor accesibilă și să poată fi scoasă cu ușurință!
33. Amplasați cablul de alimentare astfel încât fișa acestuia să nu poată fi extrasă accidental din priză și nimeni să nu se împiedice în cablu.

34. Aparatul este destinat folosinței personale. Folosirea sa cu destinație industrială este interzisă!
35. Datorită îmbunătățirii continue a produselor, unele date tehnice și de design pot fi modificate fără o înștiințare în prealabil.
36. Actualul manual de utilizare se poate descărca de pe pagina [www.somogyi.ro](http://www.somogyi.ro).
37. Nu ne asumăm răspunderea pentru eventualele greșeli de tipar și ne cerem scuze.

## PERICOL DE ELECTROCUTARE!



Niciodată nu demontați, modificați aparatul sau componentele lui! În cazul deteriorării oricărei părți al aparatului întrerupeți imediat alimentarea aparatului și adresați-vă unui specialist!



Dacă se constată deteriorarea cablului de alimentare schimbarea lui poate fi efectuată de către fabricant, un prestator de servicii al acestuia sau un specialist cu cunoștințe adecvate!



## ESTE INTERZISĂ ACOPERIREA!

ACOPERIREA POATE PROVOCA SUPRAÎNCĂLZIRE, PERICOL DE FOC, PERICOL DE ELECTROCUTARE!

## PUNEREA ÎN FUNCȚIUNE

1. Înaintea punerii în funcțiune a aparatului, îndepărtați cu grijă ambalajul acestuia acționând cu atenție pentru a preveni deteriorarea ambalajului sau a cablului de conexiune. În cazul sesizării vreunei avarii, punerea în funcțiune a aparatului este interzisă.
2. Aparatul poate fi folosit exclusiv în condiții de interior, în incinte uscate.
3. Amplasați aparatul pe o suprafață orizontală, solidă! Pentru funcționarea aparatului trebuie asigurată circulația aerului cald. Așadar, cu ocazia amplasării aparatului, respectați distanțele minime de protecție specificate în **Figura 2**.
4. Aveți grijă să rotiți comutatorul modului de lucru al aparatului (3) în poziția „decuplat”, adică „0”.
5. Introduceți fișa aparatului într-o priză standard cu pământare. După efectuarea acestor operații, aparatul este alimentat și pregătit pentru funcționare!

## CURĂȚARE ȘI ÎNTREȚINERE

În vederea asigurării unei funcționări optime a aparatului, în funcție de cantitatea de murdărie depusă, poate fi necesară curățarea mai frecventă sau mai rară a aparatului, asigurându-se totuși cel puțin o curățare pe lună.

1. Înaintea de curățare opriți aparatul și decuplați-l de la rețeaua de alimentare prin scoaterea fișei cablului de alimentare din priză!
2. Lăsați aparatul să se răcească (timp de min. 30 de minute).
3. Curățați cu aspiratorul orificiile de admisie (1) și evacuare (2) a aerului!
4. Ștergeți exteriorul carcasei aparatului cu ajutorul unei lavete ușor umezite. Nu utilizați soluții de curățare agresive. Aveți grijă să nu pătrundă apă în interiorul aparatului, mai precis pe piesele electrice și electronice!

## DEPANARE

Defecțiuni	Soluția posibilă
Aparatul nu încălzește.	Verificați cele specificate la sistemul de protecție la supraîncălzire.
	Verificați setările comutatorului modului de lucru.
	Verificați tensiunea de alimentare de la rețea.
	Verificați cele specificate la termostat.
Aparatul nu furnizează flux de „aer rece”.	Reglați termostatul la valoarea maximă a temperaturii.
Sistemul de protecție la supraîncălzire se activează prea des.	Curățați aparatul.

## ELIMINARE



Colectați în mod separat echipamentul devenit deșeu, nu-l aruncați în gunoiul menajer, pentru că echipamentul poate conține și componente periculoase pentru mediul înconjurător sau pentru sănătatea omului! Echipamentul uzat sau devenit deșeu poate fi predat nerambursabil la locul de vânzare al acestuia sau la toți distribuitorii care au pus în circulație produse cu caracteristici și funcționalități similare. Poate fi de asemenea predat la punctele de colectare specializate în recuperarea deșeurilor electronice. Prin aceasta protejați mediul înconjurător, sănătatea Dumneavoastră și a semenilor. În cazul în care aveți întrebări, vă rugăm să luați legătura cu organizațiile locale de tratare a deșeurilor. Ne asumăm obligațiile prevederilor legale privind producătorii și suportăm cheltuielile legate de aceste obligații.

## **(SRB) (MNE) PRENOSNA GREJALICA SA VENTILATOROM**

### BITNE BEZBEDNOSNE ODREDBE

### PAŽLJIVO PROČITAJTE I SAČUVAJTE ZA DALJU UPOTREBU!

### NAPOMENE

1. Pre prve upotrebe pročitajte ovo uputstvo i sačuvajte ga. Originalno uputstvo je pisano na mađarskom jeziku.
2. Decu mlađu od 3 godine ne puštati u blizinu uređaja, izuzev ako postoji konstantan nadzor odrasle odgovorne osobe. Daca između 3 i 8 godina uređaj smeju samo da isključuju i uključuju ali samo u slučajevima ukoliko je uređaj montiran pravilno, u normalnim uslovima rada ili su pod nadzorom, ako su upućeni u njeno bezbedno i pravilno rukovanje. Ovaj uređaj nije predviđen za upotrebu licima sa smanjenom mentalnom ili psihofizičkom mogućnošću, odnosno neiskusnim licima uključujući i decu, deca starije od 8 godina smeju da rukuju ovim uređajem samo u prisustvu odrasle osobe ili da su upućeni u bezbedno rukovanje i svesni su svih opasnosti pri radu. Deca se ne smeju igrati sa ovim proizvodom. Korisničko održavanje i čišćenaj ovog prizvoda daca smeju da vrše samo u prisustvu odrasle osobe. **NAPOMENA: Neki delovi ovog uređaja mogu biti vrel i mogu da izazovu opekotine. Pri radu treba obratiti veću pažnju u slučaju da su prisutna deca i nemoćne osobe.**
3. Uverite se da se uređaj nije ošteti u toku transporta!
4. Zabranjena je upotreba uređaja ako vam je predhodno pao iz ruke!
5. U slučaju vidljivih oštećenja zabranjeno je koristiti uređaj!
6. Ne postavite uređaj blizu zida, držite se opisa u tački 2! Pridržavajte se standardnih mera zaštite!
7. Uređaj je zabranjeno upotrebljavati sa vremenskim prekidačima, daljinskim upravljačima ili drugim uređajima koji bi mogli sami da uključe uređaj. Zbog eventualnog prekrivanja ili lošeg postavljanja može da se izazove požar.
8. Uređaj je predviđen isključivo za zagrevanje vazduha prostorija, za druge svrhe ne!
9. Vreo vazduh koji izlazi iz uređaja ne usmeravajte direktno na zavesu ili druge lako zapaljive predmete!
10. Mrežica na otvoru za topao vazduh može da bude vrela!
11. Ne postavite uređaj blizu zapaljivih materijala! (min. 100 cm)
12. Zabranjena upotreba u prostorijama gde se nalaze zapaljive tečnosti i gasovi, ge se oslobađaju zapaljive smese prašine itd! •
13. Upotrebljivo samo uz konstantan nadzor!
14. Zabranjena upotreba u prisustvu dece bez nadzora! •
15. Uporebljivo samo u suvim prostorijama! Štitite od pare (primer kupatilo, bazen)!
16. ZABRANJENA upotreba u blizini kada, umivaonika, sudopera, tuševa, sauna bazena!
17. Zabranjena upotreba u vozilima i drugim skućenim prostorima kao što su na primer liftovi (< 5 m<sup>2</sup>)!
18. Ako duže vreme ne koristite uređaj, isključite ge prekidačem i izvucite priključni kabel iz zida!
19. Pre pomeranja uređaja, svaki put isključite uređaj iz struje!
20. Pomerajte ga samo držanjem za upuštenu dršku!
21. Uređaj ne postavljajte ispod ili pored strujne utičnice!

22. U slučaju bilo kakve nepravilnosti pri radu, odmah isključite uređaj i priključni kabel izvucite iz zida!
23. Obratite pažnju da kroz otvore uređaja ništa ne upadne ili ucuri.
24. Uređaj štitite od pare, prašine, sunca i direktne toplote!
25. Pre čišćenja uvek isključite uređaj iz struje!
26. Uređaj i priključni kabel ne dodirujte vlažnim rukama!
27. Uređaj se sme uključiti samo u uzemljenu utičnicu 230 V~ / 50 Hz!
28. U toku rada priključni kabel treba da je uvek potpuno odmotan!
29. Ne koristite produžne kablove i razdelnike za priključenje uređaja!
30. Priključni kabel ne sme da dodiruje telo grejalice i tako ga postavite da ne bude ispred otvora za vreo vazduh!
31. Priključni kabel nemojte provlačiti ispod tepiha, otirača i sličnih predmeta!
32. Uređaj tako postavite da priključni kabel bude uvek lako dostupan!
33. Priključni kabel tako postavite da ne smeta prolazu, da se ne bi zakačili za njega!
34. Dozvoljeno za upotrebu samo u privatne svrhe, nije za profesionalnu upotrebu!
35. Iz razloga konstantnog razvoja i poboljšavanja kvaliteta promene u karakteristikama i dizajnu mogu se desiti i bez najave.
36. Aktuelno uputstvo za upotrebu možete pronaći na adresi [www.somogyi.hu](http://www.somogyi.hu).
37. Za eventualne štamparske greške ne odgovaramo i unapred se izvinjavamo.

### OPASNOST OD STRUJNOG UDARA!



Zabranjeno rastavljati uređaj i njegove delove prepravljati! U slučaju bilo kojeg kvara ili oštećenja, odmah isključite uređaj i obratite se stručnom licu!



Ukoliko se ošteti priključni kabel, zamenu može da izvrši samo ovlašćeno lice uvoznika ili slična kvalifikovana osoba!



**ZABRANJENO PREKRIVATI!** PREKRIVANJE MOŽE DA PROUZROKUJE PREGREVANJE, POŽAR, I STRUJNI UDAR!

### PUŠTANJE U RAD

1. Pažljivo odstranite ambalažu da ne bi oštetili uređaj ili priključni kabel. Oštećeni uređaj je zabranjeno koristiti!
2. Upotrebljivo isključivo u suvim zatvorenim prostorijama!
3. Uređaj postavite na ravnu čvrstu podlogu! Za nesmetani rad treba obezbediti slobodan protok toplog vazduha, postupite prema **skici 2**.
4. Prilikom priključenja u struju, prekidač (3) treba da je u položaju „0“!
5. Uključite uređaj u standardnu utičnicu sa uzemljenjem i time je spreman za rad.

### ČIŠĆENJE, ODRŽAVANJE

Radi optimalnog rada uređaja u zavisnosti od količine prljavštine uređaj treba redovno čistiti, najređe jedan put mesečno.

1. Pre čišćenja isključite uređaj i takođe ga isključite iz zida!
2. Ostavite ga da se ohladi (min. 30 minuta).
3. Usisne (1) i izduvne (2) otvore očistite usisivačem i četkom! Sa usisne strane možete izvaditi filter koji se može oprati vodom. Samo potpuno osušeni filter stavljajte u uređaj.
4. Vlažnom krpom očistite spoljašnji deo uređaja, ne koristite agresivna hemijska sredstva! Obratite pažnju da ništa ne ucuri u unutrašnjost uređaja!

## MOGUĆE GREŠKE I RAZLOZI

Greška	Moguća rešenja za odklanjanje greške
Uređaj ne greje.	Pročitajte opise u delu zaštite od pregrevanja.
	Proverite prekidač za odabir režima rada.
	Proverite napajanje.
	Proverite podešavanja termostata.
Uređaj ne duva hladan vazduh.	Termostat postavite na maksimum.
Često se aktivira zaštita od pregrevanja.	Očistite uređaj.

## ODLAGANJE



Uređaje kojima je istekao radni vek sakupljajte posebno, ne mešajte ih sa komunalnim otpadom, to oštećuje životnu sredinu i može da naruši zdravlje ljudi i životinja! Ovakvi se uređaji mogu predati na reciklažu u prodavnicama gde ste ih kupili ili prodavnicama koje prodaju slične proizvode. Elektronski otpad se može predati i određenim reciklažnim centrima. Ovim štítíte okolinu, svoje zdravlje i zdravlje svojih sunarodnika. U slučaju nedoumice kontaktirajte vaše lokalne reciklažne centre. Prema važećim propisima prihvatamo i snosimo svu odgovornost.

## **CZ** PŘENOSNÉ TOPIDLO S VENTILÁTOREM

### DŮLEŽITÉ BEZPEČNOSTNÍ POKYNY

### TYTO POKYNY SI POZORNĚ PŘEČTĚTE A USCHOVEJTE PRO DALŠÍ POUŽITÍ!

#### UPOZORNĚNÍ

1. Před uvedením produktu do provozu si přečtĚte návod k používání a pak si jej uschovejte. Původní popis byl vyhotoven v maďarském jazyce.
2. Děti mladší 3 let se nesmí pohybovat v blízkosti přístroje, vyjma případů, když jsou pod neustálým dohledem. Děti starší 3 let a mladší 8 let mohou přístroj pouze vypínat/zapínat, a to za předpokladu, že přístroj byl standardně instalován a uveden do provozu, dále když jsou pod dohledem a byly poučeny o bezpečném používání přístroje a porozumĚly nebezpečí spojenému s používáním přístroje. Tento přístroj mohou takové osoby, které disponují sníženými fyzickými, smyslovými nebo duševními schopnostmi, nebo které nemají dostatek zkušeností či znalostí, dále děti mladší 8 let, používat pouze v takovém případě, když se tak děje pod dohledem nebo jestliže byly náležitě poučeny o bezpečném používání přístroje a pochopily nebezpečí spojená s používáním přístroje. Je zakázáno, aby si s přístrojem hrály děti. Čištění nebo údržbu přístroje mohou děti provádĚt výlučně pod dohledem. **UPOZORNĚNÍ: NĚkteré části tohoto přístroje mohou být horké a mohou způsobit popáleniny. Zvýšenou pozornost je třeba věnovat v případě, kdy jsou přítomné děti a nemohoucí osoby.**
3. Přesvědčte se o tom, zda přístroj nebyl během přepravy poškozen!
4. Nepoužívejte zařízení, pokud bylo upuštěno!
5. Nepoužívejte zařízení v případě viditelného poškození!
6. Neumíst'ujte přístroj bezprostředně do rohu a dodrž'ujte minimální vzdálenosti uvedené na obrázku číslo 2! Dodrž'ujte aktuální bezpečnostní předpisy platné v dané zemi!
7. Je zakázáno přístroj používat společně s takovými programovými spínači, časovými spínači nebo se samostatnými systémy dálkového ovládnání, apod., které by přístroj mohly samostatně zapnout, protože případné zakrytí nebo nevhodné umístĚní přístroje by mohlo způsobit požár.
8. Přístroj lze používat výhradně k ohřívání vzduchu podle původního určení, není dovoleno používat za účelem běžného vytápĚní.
9. Proudící teplý vzduch nesmí být nasmĚrován bezprostředně na záclony nebo na jiné hořlavé materiály!
10. Mřížka umístĚná u výstupu teplého vzduchu může být horká!

11. Neumísťujte do blízkosti horľavých látok! (min. 100 cm)
12. Je zakázáno používať na takových miestach, kde sa môžu uvoľňovať horľavé páry alebo výbušný prach! Nepoužívajte v prostredí, kde hrozí nebezpečí ohne alebo výbuchu!
13. Prístroj je dovoleno používať pouze pod neustálým dozorom!
14. Je zakázáno provozovat bez dozoru v blízkosti dětí!
15. Určeno výhradně k používání v suchých interiérech! Chraňte před podmínkami vlhkého prostředí (např. koupelna, plavecký bazén)!
16. Prístroj je ZAKÁZANO používať v blízkosti vany, umyvadla, sprchy, plaveckého bazénu alebo sauny!
17. Prístroj je zakázáno používať ve vozidlech nebo v úzkých uzavřených (< 5 m<sup>2</sup>) prostorách (např. výtah)!
18. Jestliže nebudete prístroj delší dobu používať, vypněte jej a potom vytáhněte prívodní kabel ze zásuvky!
19. Předtím, než budete topné těleso přemísťovat, v každém případě jej odpojte z elektrické sítě!
20. Manipulace s přístrojem je povolena pouze uchopením za držadlo!
21. Prístroj je zakázáno umísťovat bezprostředně pod nebo vedle zásuvky elektrické sítě!
22. Jestliže zjistíte jakoukoli anomálii (např. slyšíte nezvyklý zvuk vycházející z přístroje nebo cítíte spálení), přístroj okamžitě vypněte a odpojte z elektrické sítě!
23. Dbejte, aby se do přístroje prostřednictvím otvorů nedostaly žádné předměty ani tekutiny.
24. Chraňte před prachem, vlhkem, slunečním zářením a bezprostředním vlivem sálajícího tepla!
25. Před čištěním prístroj odpojte z elektrické sítě vytažením zástrčky ze zásuvky!
26. Prístroje ani prívodního kabelu se nikdy nedotýkejte mokryma rukama!
27. Je dovoleno připojovat pouze do uzemněných zásuvek ve zdi, které mají napětí 230 V~ / 50 Hz!
28. Přívodní kabel v celé délce odмотejte!
29. K připojení přístroje nepoužívejte prodlužovací kabel ani rozdvojků!
30. Přívodní kabel nepokládejte na přístroj nebo do blízkosti vstupních a výstupních otvorů vzduchu!
31. Přívodní kabel nikdy nepokládejte pod koberec, rohožku, apod.!
32. Prístroj umísťete na takévé místo, aby byl zajištěn snadný přístup k zástrčce a aby bylo možné napájecí kabel kdykoli snadno vytáhnout ze zásuvky ve zdi!
33. Přívodní kabel vždy pokládejte takévým způsobem, aby nebylo možné jeho náhodné vytažení a aby nehrozilo nebezpečí zakopnutí o kabel!
34. Je dovoleno používať výhradně k soukromým účelům, v žádném případě není určeno pro průmyslové využití!
35. Vzhledem k neustálým zlepšováním se mohou technické údaje a konstrukce měnit bez předchozího upozornění.
36. Aktuální uživatelskou příručku si můžete stáhnout z [www.somogyi.hu](http://www.somogyi.hu).
37. Neneseme zodpovědnost za případné chyby v tisku, omlouváme se.

## NEBEZPEČÍ ÚRAZU ELEKTRICKÝM PROUDEM!



Rozebírání a přestavba přístroje nebo jeho příslušenství je zakázáno! Při poškození kterékoliv části ihned odpojte ze sítě a vyhledejte odborníka!



Jestliže dojde k poškození přípojného síťového vodiče, výměnu je oprávněn provádět výhradně výrobce, servisní služba výrobce nebo podobně odborně vyškolená osoba!



**ZÁKAZ ZAKRÝVÁNÍ! ZAKRYTÍ PŘÍSTROJE MŮŽE ZPŮSOBIT PŘEHŘÁTÍ, POŽÁR NEBO ÚRAZ ZPŮSOBENÝ ZÁSAHEM ELEKTRICKÉHO PROUDU.**

## UVEDENÍ DO PROVOZU

1. Před uvedením do provozu opatrně odstraňte všechny obaly tak, abyste nepoškodili přístroj nebo přívodní kabely. V případě jakékoli závady je zakázáno přístroj uvádět do provozu!
2. Prístroj je určen výhradně k používání v suchých interiérech!
3. Prístroj postavte na pevnou, vodorovnou plochu! Pro správný provoz je nutné zajistit volné proudění teplého vzduchu, a proto při umístění přístroje dodržujte minimální vzdálenosti uvedené na **obrazku č. 2**.

4. Spínač provozního režimu přístroje (3) musí být nastaven v pozici „0“!
5. Přístroj zapojte do standardní uzemněné zásuvky elektrické sítě ve zdi! Přístroj je připraven k používání.

## ČIŠTĚNÍ, ÚDRŽBA

Za účelem optimálního provozu přístroje je nutné v závislosti na stupni znečištění pravidelně avšak alespoň jednou za měsíc, provádět čištění přístroje.

1. Před čištěním přístroj vypněte a odpojte z elektrické sítě vytažením přívodního kabelu ze zásuvky!
2. Přístroj nechte vychladnout (min. 30 minut).
3. Vstupní (1) a výstupní (2) otvory vzduchu vyčistěte pomocí vysavače!
4. Vnější povrch přístroje otřete mírně navlčenou utěrkou. Nepoužívejte agresivní čisticí prostředky! Do vnitřních částí přístroje, ani do elektrických dílů se nesmí dostat voda!

## ODSTRANĚNÍ ZÁVAD

Závada	Odstranění závady
Přístroj nevytápí.	Zkontrolujte pokyny týkající se ochrany proti přehřátí.
	Zkontrolujte nastavení provozního spínače.
	Zkontrolujte zdroj síťového napětí.
	Zkontrolujte pokyny týkající se termostatu.
Přístroj nefouká „studený vzduch“.	Termostat nastavte na maximální hodnoty.
Ochrana proti přehřátí se často aktivuje.	Vyčistěte přístroj.

## LIKVIDACE



Přístroje, které již nebudete používat, shromažďujte zvlášť a tyto nevhazujte do běžného komunálního odpadu, protože mohou obsahovat látky nebezpečné pro životní prostředí nebo škodlivé lidskému zdraví! Nepotřebné nebo nepoužitelné přístroje můžete zdarma odevzdat v místě distribuce, respektive u všech takových distributorů, kteří se zabývají prodejem zařízení, která mají stejné parametry a funkci. Odevzdat můžete i na sběrných místech určených ke shromažďování elektronického odpadu. Tak chráníte životní prostředí, své zdraví a zdraví ostatních. V případě jakéhokoli dotazu kontaktujte místní organizaci zabývající se zpracováváním odpadu. Úlohy předepsané příslušnými právními předpisy vztahujícími se na výrobce vykonáváme a neseme s tímto spojené případné náklady.

## **HR** **BIH** **PRIJENOSNI VENTILATORSKI GRIJAČ**

### AŽNE SIGURNOSNE UPUTE

**PAŽLJIVO PROČITAJTE UPUTSTVO ZA UPUTE PRIJE UPORABE I SAČUVAJTE IH ZA DALJNJU UPORABU!**

### UPOZORENJA I MJERE OPREZA

1. Prije korištenja proizvoda pročitajte, odnosno sačuvajte uputu za uporabu. Originalna uputa je pripremljena na mađarskom jeziku.
2. Djecu manju od 3 godine treba dalje držati od uređaja, izuzev, ako je osiguran njihov neprekidni nadzor. Djeca starija od 3, a mlađa od 8 godina mogu samo uključiti, odnosno isključiti uređaj, i to jedino u slučaju ako je uređaj postavljen i montiran u normalnu poziciju funkcioniranja, a osiguran je nadzor djece ili su djeca dobila upute o sigurnoj uporabi uređaja i svjesna su opasnosti koje mogu proisteći iz uporabe. Osobe sa smanjenom fizičkom, psihičkom ili osjećajnom sposobnošću, kojima nedostaje znanje i iskustvo, i starije od 8 godina, samo u tom slučaju mogu koristiti uređaj ukoliko to čine uz nadzor, ili su dobili upute za sigurno korištenje uređaja i razumiju opasnosti koje proizlaze iz uporabe uređaja. Djeca se ne smiju igrati



s uređajem. Djeca mogu čistiti ili održavati uređaj samo u slučaju da ih nadzire odrasla osoba. **POZOR: Pojedini dijelovi uređaja mogu postati izuzetno vrela i mogu prouzrokovati opekline. Posebno treba paziti ukoliko su oko uređaja djeca ili osobe koje se ne mogu starati o sebi.**

3. Provjerite da li se uređaj ošteti tijekom transporta.
4. Ne upotrebljavajte grijalicu ako je pala.
5. Ne upotrebljavajte grijalicu ako postoje vidljivi znakovi oštećenja.
6. Uređaj nemojte smjestiti izravno u kutove i pripazite da udaljenosti ugradnje budu kao na slici 2. Uzeti u obzir valjanu sigurnosnu regulaciju u zemlji upotrebe!
7. Aparat se ne smije koristiti sa programibilnim timer-ima, timer prekidačima ili drugim daljinskim upravljačima koji mogu automatski uključiti uređaj, jer bilo koje pokrivanje ili nepravilni položaji uređaja mogu uzrokovati opasnost od požara.
8. Uređaj bi trebao biti korišten u skladu s namjenom za grijanje zraka, a ne za opće namjene grijanja.
9. Mlaz vrućeg zraka ne bi trebao biti usmjeren ravno ka zavjesama ili drugim zapaljivim materijalima!
10. Zaštitna rešetka može biti vruća na mjestu izlaza vrućeg zraka.
11. Ne postavljajte uređaj u blizini zapaljivih materijala. (min. 100 cm)
12. Nemojte ga koristiti na mjestima gdje su zapaljive pare ili eksplozivne prašine. Ne koristite ga u blizini zapaljivih materijala ili u potencijalnom eksplozivnom okruženju!
13. Radi samo pod stalnim nadzorom!
14. Ne palite uređaj u prisustvu djece bez nadzora.
15. Samo za unutarnju upotrebu, na suhom mjestu. Zaštiti od vlage zraka (npr. kupaonice, bazeni)!
16. Zabranjeno je koristiti uređaj u blizini kada, umivaonika, tuševa, bazena ili saune!
17. Zabranjeno je koristiti uređaj u vozilima ili u skućenim (< 5 m<sup>2</sup>) prostorima kao što su dizala.
18. Ako ne planirate koristiti uređaj isključite ga tako što ćete isključiti utikač iz utičnice.
19. Uvijek prije premiještanja isključite uređaj iz utičnice.
20. Podižite ga samo sa njegovim ručkama!
21. Zabranjeno je postavljati uređaj neposredno ispod ili pored zidne utičnice!
22. Ako se utvrdi nepravilan rad ( npr. neobična buka ili spaljeni miris iz uređaja), odmah ga isključite!
23. Provjerite da nema stranih predmeta ili tekućina koje mogu ući u uređaj kroz otvore.
24. Zaštitite od prašine, vlage, sunca i izravnog toplinskog zračenja.
25. Isključite uređaj iz električne mreže prije čišćenja.
26. Nikad ne dodirujte aparat ili kabel za napajanje mokrim rukama.
27. Uređaj se smije priključiti samo na propisno uzemljenje 230 V~ / 50 Hz električne utičnice.
28. Opustite kabel za napajanje u potpunosti.
29. Ne koristite produžne kabele za napajanje da spojite uređaj.
30. Ne vodite kabel za napajanje preko uređaja ili mjesta gdje zrak ulazi i izlazi van.
31. Ne vodite kabel za napajanje ispod tepiha ili oko vrata!
32. Uređaj bi trebao biti postavljen tako da se omogućiti jednostavan pristup i uklanjanje utikača!
33. Vodite kabel za napajanje tako da bi se izbjeglo njegovo izvlačenje ili slučajno spotakinjanje!
34. Uređaj je namijenjen samo za kućnu uporabu. Industrijska uporaba nije dopuštena.
35. Zbog stalnog poboljšanja, dizajn i specifikacije mogu se promijeniti bez prethodne najave.
36. Priručnik s uputama može se preuzeti s web stranice [www.somogyi.hu](http://www.somogyi.hu).
37. Ne preuzimamo odgovornost za tiskarske pogreške i ispričavamo se ako ih ima.

### **OPASNOST OD STRUJNOG UDARA!**



Zabranjeno je rastaviti, modificirati uređaj ili njegov pribor! U slučaju oštećenja bilo kog dijela proizvoda, odmah ga isključite iz struje i obratite se stručnoj osobi!



Ako se priključni kabel za struju ošteti, njegovu zamjenu može izvršiti isključivo proizvođač, njegov serviser ili stručna osoba koja je obučena na odgovarajući način!



**ZABRANJENO PREKRITI! PREKRIVANJE UREĐAJA MOŽE DOVESTI DO PREGRIJAVANJA, POŽARA, STRUJNOG UDARA**

## PUŠTANJE U RAD

1. Prije uključivanja po prvi put, pažljivo uklonite materijal za pakiranje kako ne bi oštetio aparat i kabel za napajanje. Nemojte koristiti proizvod ako je oštećen na bilo koji način!
2. Uređaj se smije koristiti samo u zatvorenom i suhom prostoru!
3. Postavite aparat na stabilnu i vodoravnu površinu. Slobodan protok toplog zraka mora se osigurati za pravilan rad, pripazite da udaljenosti ugradnje budu kao na **slici 2**.
4. Glavni prekidač (3) uređaja treba biti u OFF tj. u „0” položaju!
5. Uključite uređajev standardni mrežni kabel u uzemljenu zidnu utičnicu. Sada je uređaj spreman za uporabu

## ČIŠĆENJE, ODRŽAVANJE

Kako bi se osiguralo optimalno funkcioniranje, uređaj se treba čistiti barem jednom mjesečno, ovisno o načinu uporabe i stupnju onečišćenja.

1. Isključite i ugase uređaj isključivanjem iz električne utičnice.
2. Ostavite uređaj da se ohladi (najmanje 30 minuta).
3. Koristite usisivač za čišćenje otvora za ulaz (1) i izlaz (2) zraka.
4. Koristite vlažnu krpnu za čišćenje vanjskog dijela uređaja. Ne koristite agresivna sredstva za čišćenje. Izbjegavajte unos vode unutar uređaja i na električne komponente.

## RJEŠAVANJE PROBLEMA

Greška	Moguće rješavanje greške
Uređaj se ne zagrijava.	Provjerite odjeljak o zaštiti od pregrijavanja.
	Provjerite postavke prekidača za način rada uređaja.
	Provjerite napajanje.
	Provjerite informacije napisane o termostatu.
Aparat ne puše "hladni zrak".	Postavite termostat na maksimalni nivo.
Zaštita od pregrijavanje se aktivira često.	Očistite uređaj.

## RASPOLAGANJE



Uređaji koji se odlažu u otpad se trebaju izdvojeno prikupljati, odvojeno od otpada iz kućanstva, jer mogu u sebi sadržati komponente koje su opasne po okoliš i ljudsko zdravlje! Korišteni ili uređaji koji se odlažu u otpad se besplatno mogu odnijeti na mjesto njihove distribucije, odnosno kod takvog distributera koji vrši prodaju uređaja istih karakteristika i funkcije. Mogu se odložiti i na deponijima koji su specijalizirani za odlaganje elektronskog otpada. Ovime Vi štite Vaš okoliš, Vaše i zdravlje drugih ljudi. Ukoliko imate pitanja, obratite se lokalnoj organizaciji za odlaganje otpada. Prihvaćamo na sebe zakonom određene obveze koje su propisane za proizvođače i sve troškove koji su u vezi s tim.

## EN PORTABLE FAN HEATER

### FEATURES

fan heater for warming the atmosphere of indoor rooms • 1000 / max 2000 W output • operation modes: cold-, warm- and hot air • built-in thermostat • overheating protection • flush carrying handle tip-over protection

### OPERATION

The appliance's mode selector (3) can be used to select from among the following operating modes:

- 0** – fan and heating elements off
- ☼** – „cold air”, only the fan is in operation
- I** – „warm air”: fan and one of the heating elements are in operation
- II** – „hot air”: fan and both heating elements are in operation

When using the „cold air” (☼) function, the thermostat (4) should be set to its maximum stage.

The **thermostat** (4) can be used to set the ambient temperature of the room. The appliance will switch on when the ambient air temperature falls below the adjusted. As soon as the set temperature is reached, the unit will turn off. If you would like to set a higher temperature, turn the thermostat clockwise, if you want to set it lower, then turn it counter clockwise.

In the event of overheating, the **overheating protection function** will switch off the unit, for example when the air inlets and outlets are covered. Power off the unit by unplugging it from the electric outlet. Allow the appliance to cool (for at least 30 minutes). Check whether the air inlets and outlets are obstructed or not, and clean them if necessary. Switch on the unit again. If the overheating protection activates again, power off the unit by unplugging it from the electric outlet and contact the service facility.

A **tip-over protection switch** on the bottom of the appliance turns it off if it would topple over. In such cases remove power from the appliance by pulling out the power plug then stand the appliance upright and reinstall it only afterwards according to the section entitled INSTALLATION.

### SPECIFICATIONS

power supply: .....	230 V / 50 Hz
power: .....	1000 / 2000 W
maximum power: .....	2000 W
IPprotection: .....	IP20: Not protected from ingress of water!
size of heater: .....	26 x 24 x 13 cm
weight: .....	1,0 kg
length of power cable: .....	1,2 m
noise level: .....	60 dB(A)

## H HORDOZHATÓ VENTILÁTOROS FŰTŐTEST

### JELLEMZŐK

ventilátoros fűtőtest beltéri helyiségek levegőjének felmelegítésére • 1000 / max 2000 W teljesítmény • üzemmódok: hideg, meleg, forró levegő • beépített termosztát • túlmelegedés elleni védelem • süllyesztett hordfűl • felbillenés esetén kikapcsol

### ÜZEMELTETÉS

A készülék üzemmód kapcsolójával (3) a következő üzemmódokból választhat:

- 0** – a ventilátor és a fűtőelemek kikapcsolva
  - ☼** – „hideg levegő”, csak a ventilátor üzemel
  - I** – „meleg levegő”, a ventilátor és az egyik fűtőelem bekapcsolva
  - II** – „forró levegő”, a ventilátor és mindkét fűtőelem bekapcsolva
- A „hideg levegő” (☼) használatakor a termosztát (4) maximumra legyen állítva.

A **termosztáttal** (4) beállíthatja a szoba állandó hőmérsékletét. A készülék bekapcsol, amint a levegő hőmérséklete a beállított érték alá csökken. Amint eléri a beállított hőmérsékletet, a készülék kikapcsol. Ha magasabb hőmérsékletet szeretne, forgassa a termosztát gombját az óramutató járásának megfelelően, ha alacsonyabbat, akkor azzal ellentétesen.

A **túlmelegedés elleni védelem** túlmelegedés esetén kikapcsolja a készüléket, pl. a levegő be- és kivezető nyílások letakarásakor. Áramtalanítsa a készüléket a csatlakozódugó kihúzásával. Hagyja lehűlni a készüléket (min. 30 perc). Ellenőrizze, szabadok-e a levegő be- és kivezető nyílások; ha kell, tisztítsa meg. Ismét helyezze üzembe a készüléket. Ha a túlmelegedés elleni védelem ekkor is aktiválódik, áramtalanítsa a készüléket a csatlakozódugó kihúzásával és forduljon szakszervizhez.

A készülék alján lévő **kapcsoló** kikapcsolja a készüléket, ha az felborul. Ebben az esetben áramtalanítsa a készüléket a csatlakozódugó kihúzásával, majd állítsa fel a készüléket, és csak ezután helyezze újra üzembe, az ÜZEMBE HELYEZÉS pontban leírtak szerint.

## MŰSZAKI ADATOK

tápellátás: .....	230 V / 50 Hz
teljesítmény: .....	1000 / 2000 W
maximális teljesítmény: .....	2000 W
IP védettség: .....	IP20: Víz behatolása ellen nem védett!
fűtőttest mérete: .....	26 x 24 x 13 cm
tömege: .....	1,0 kg
csatlakozókábel hossza: .....	1,2 m
hangnyomás: .....	60 dB(A)

## **SK** PRENOSNÝ OHRIEVAČ S VENTILÁTOROM

### CHARAKTERISTIKA

ohrievač s ventilátorom na ohrievanie vnútorných priestorov • 1000 / max 2000 W výkon • režimy: studený, teplý, horúci vzduch • zabudovaný termostat • ochrana proti prehriatiu • zapustený držiak • v prípade prevrhnutia sa vypne

### NÁVOD NAPOUŽÍVANIE

So spínačom režimu (3) môžete navoliť nasledujúce režimy:

- 0** – vypnutý ventilátor a ohrievanie
- ☛** – „studený vzduch“, len ventilátor funguje
- I** – „teplý vzduch“, zapnutý je ventilátor a jeden ohrievací režim
- II** – „horúci vzduch“, zapnutý je ventilátor a obidve ohrievacie režimy

Ak používate režim „studený vzduch“ (☛), termostat (4) nastavte na maximum.

S **termostatom** (4) môžete nastaviť stálu teplotu v miestnosti. Zariadenie sa zapne, akonáhle teplota vzduchu klesne pod nastavenú teplotu. Keď zariadenie dosiahne požadovanú teplotu, vypne sa. V prípade, že chcete nastaviť vyšší stupeň teploty, otáčajte s regulátorom termostatu v smere hodinových ručičiek, ak chcete nastaviť nižšiu teplotu, otáčajte s regulátorom termostatu opačným smerom.

**Ochrana proti prehriatiu** vypne prístroj v prípade prehriatia prístroja, napr. pri zakrytí vstupného alebo výstupného otvoru vzduchu. Prístroj odpojte od elektrickej siete vytiahnutím z elektrickej zásuvky. Nechajte prístroj vychladnúť (min. 30 minút). Skontrolujte otvory vstupu a výstupu vzduchu; v prípade potreby ich vyčistite. Potom prístroj znovu zapnite. Ak sa aj potom aktivuje ochrana proti prehriatiu, odpojte prístroj z elektrickej siete vytiahnutím zo zásuvky a obráťte sa na odborný servis.

**Spínač** na spodnej časti vypne prístroj v prípade jeho prevrhnutia. V tomto prípade prístroj odpojte od elektrickej siete vytiahnutím z elektrickej zásuvky a postavte ho do prevádzkovej polohy. Len potom uveďte prístroj do prevádzky podľa popisu v odstavci „UVEDENIE DO PREVÁDZKY“.

### TECHNICKÉ ÚDAJE

napájanie: .....	230 V / 50 Hz
výkon: .....	1000 / 2000 W
maximálny výkon: .....	2000 W
IP ochrana: .....	IP20: Bez ochrany proti vniknutiu vody!
rozmery ohrievača: .....	26 x 24 x 13 cm
hmotnosť: .....	1,0 kg
dĺžka pripojovacieho kábla: .....	1,2 m
hlučnosť: .....	60 dB(A)

## RO AEROTERMĂ PORTABILĂ

### CARACTERISTICI

aerotermă pentru încălzirea aerului din încăperi • putere 1000 W / max 2000 W • funcții: aer rece, cald sau fierbinte • termostat înglobat • protecția împotriva supraîncălzirii • mâner încastrat • decuplare în cazul răsturnării

### EXPLOATAREA APARATULUI

Cu ajutorul comutatorului modului de lucru (3) al aparatului puteți selecta unul dintre următoarele moduri de lucru:

- 0** – ventilatorul și elementele de încălzire sunt decuplate
- ☛** – „aer rece”, doar ventilatorul funcționează
- I** – „aer cald”, ventilatorul și un element de încălzire sunt cuplate
- II** – „aer fierbinte”, ventilatorul și ambele elemente de încălzire sunt cuplate

La folosirea modului de lucru „aer rece” (☛) termostatul (4) trebuie reglat la temperatura maximă.

Cu ajutorul **termostatului** (4) puteți regla o temperatură constantă în încăpere. Aparatul va porni când temperatura camerei scade sub cea setată pe termostat. În momentul în care temperatura camerei atinge valoarea dorită, aparatul se decuplează automat. Dacă doriți o temperatură mai ridicată, rotiți butonul termostatului în direcția mișcării acelor de ceasornic, iar dacă vreți să alegeți o temperatură mai scăzută, atunci rotiți butonul termostatului în sens invers față de mișcarea acelor de ceasornic.

**Protecția împotriva supraîncălzirii** oprește funcționarea aparatului, de ex. în cazul acoperirii orificiilor de intrare sau evacuare a aerului. Scoateți de sub tensiune aparatul prin scoaterea fișei din soclul conectorului. Lăsați aparatul să se răcească (min. 30 minute). Verificați dacă orificiile de intrare și evacuare a aerului sunt libere; dacă este necesar aceste orificii trebuie curățate. Dacă protecția la supraîncălzire se activează și astfel, scoateți aparatul de sub tensiune prin îndepărtarea conectorului din soclul de rețea și apelați la un specialist.

Pe partea inferioară a aparatului este poziționat un **comutator anti-răsturnare**, care în cazul răsturnării oprește funcționarea acestuia. În acest caz scoateți aparatul de sub tensiune prin scoaterea conectorului din soclul de rețea, ridicați aparatul în poziția corespunzătoare și numai după aceste manevre poate fi pus în funcționare din nou, conform explicațiilor de la capitolul PUNEREA ÎN FUNCȚIUNE.

### DATE TEHNICE

alimentare: ..... 230 V / 50 Hz  
putere: ..... 1000 / 2000 W  
clasa de protecție IP: ..... IP20: Aparatul nu este protejat împotriva pătrunderii apei!  
dimensiunile aparatului: ..... 26 x 24 x 13 cm  
masa aparatului: ..... 1,0 kg  
lungimea cablului de alimentare: ..... 1,2 m  
nivel de zgomot: ..... 60 dB(A)

## SRB (MNE) PRENOSNA GREJALICA SA VENTILATOROM

### OSOBINE

ventilatorska grejalica sa grejačem za zagrevanja vazduha zatvorenih prostorija • snaga 1000 / maks. 2000 W • funkcije: hladno-, toplo-, vreo vazduh • ugrađeni termostat • zaštita od pregrevanja • upuštena drška • automatsko isključivanje u slučaju prevrtanja

### RRAD UREDAJA

Rekidačem za odabir funkcije (3) moguće je birati sledeće funkcije:

- 0** – potpuno isključeno, isključen ventilator i grejač
- ☛** – „hladan vazduh”, radi samo ventilator
- I** – „topao vazduh”, radi ventilator i jedan grejač
- II** – „vreo vazduh”, radi ventilator i oba gejača

U režimu „hladan vazduh” (☛) termostat (4) treba da je postavljen na maksimum.

**Termostatom** (4) možete podesiti željenu temperaturu prostorije. Grejanje se uključuje ukoliko temperatura prostorije spadne ispod podešene temperature na termostatu a isključuje se ako temperatura dostigne podešenu temperaturu. Ako želite veću temperaturu, termostat okrećite u smeru kazaljke na satu, za smanjivanje temperature prostorije termostat okrećite u suprotnom pravcu.

**Zaštita od pregrevanja:** u slučaju pregrevanja isključuje uređaj, na primer ako su ventilacioni otvori prekriveni ili ako su jako uprljani. Uređaj isključite iz struje i ostavite ga da se ohladi (min. 30 minuta), po potrebi očistite uređaj. Ponovo uključite uređaj u struju i pokrenite ga. Ako se i tada aktivira zaštita, isključite uređaj i obratite se stručnom licu.

**Sigurnosni prekidač** sa donje strane uređaja, isključuje uređaj ako se slučajno prevrne. U ovakvom slučaju prvo isključite uređaj iz struje i tek nakon toga je podignite. U struju se sme ponovo uključiti tek kada ste je ponovo postavili na čvrstu podlogu. Uključujte je prema opisanim u tački PUSTANJE U RAD.

#### TEHNIČKI PODACI

napajanje:.....	230 V / 50 Hz
snaga:.....	1000 / 2000 W
maksimalna snaga:.....	2000 W
IP zaštitna:.....	IP20: Nije zaštićena od prodora vode!
dimenzije:.....	26 x 24 x 13 cm
masa:.....	1,0 kg
dužina priključnog kabela:.....	1,2 m
buka:.....	60 dB(A)

## **CZ** PŘENOSNÉ TOPIDLO S VENTILÁTOREM

### CHARAKTERISTIKA

topné těleso s ventilátorem pro ohřev vzduchu v místnosti • výkon 1000 / max. 2000 W • provozní režim: studený, teplý, horký vzduch • zabudovaný termostat • ochrana proti přehřátí • zapuštěné držadlo • v případě převrácení se vypne

### POUŽÍVÁNÍ

Pomocí provozního spínače přístroje (3) můžete volit z níže uvedených provozních režimů:

- 0** – ventilátor a topné prvky jsou vypnuty
- ❄** – „studený vzduch“, v provozu je pouze ventilátor
- I** – „teplý vzduch“, v provozu je ventilátor a jeden topný prvek
- II** – „horký vzduch“, v provozu je ventilátor a oba topné prvky

Při používání funkce „studený vzduch“ (❄) musí být termostat (4) nastaven na maximální hodnotu.

Pomocí **termostatu** (4) můžete nastavit hodnotu stálé teploty v místnosti. Přístroj se zapne v okamžiku, když teplota vzduchu v místnosti klesne pod nastavenou hodnotu. Jakmile bude dosažena hodnota předem nastavené teploty, přístroj se vypne. Jestliže chcete dosáhnout vyšší teploty, otočte tlačítko termostatu ve směru chodu hodinových ručiček, jestliže chcete dosáhnout nižší teploty, otočte tlačítko opačným směrem.

Mechanismus **ochrany proti přehřátí** v případě přehřátí přístroj vypne, např. v případě zakrytí vstupních a výstupních otvorů pro proudění vzduchu. Přístroj odpojte z elektrické sítě vytažením zástrčky ze zásuvky. Nechte přístroj vychladnout (min. 30 minut). Zkontrolujte, zda jsou vstupní a výstupní otvory pro proudění vzduchu volné; pokud je to nutné, vyčistěte je. Přístroj znovu uveďte do provozu. Jestliže se i poté aktivuje ochrana proti přehřátí, přístroj odpojte z elektrické sítě vytažením zástrčky ze zásuvky a kontaktujte odborný servis.

**Spínač** umístěný ve spodní části přístroje přístroj vypne v případě převrácení! V takovém případě přístroj odpojte z elektrické sítě vytažením napájecího kabelu ze zásuvky ve zdi, přístroj opětovně postavte a teprve potom uveďte do provozu, přitom postupujte podle pokynů uvedených v části UVEDENÍ DO PROVOZU.

### TECHNICKÉ PARAMETRY

napájecí zdroj:.....	230 V / 50 Hz
výkon:.....	1000 / 2000 W
maximální výkon:.....	2000 W
IP ochrana:.....	IP20: Není chráněno proti vniknutí vody!
rozměry topného tělesa:.....	26 x 24 x 13 cm
hmotnost:.....	1,0 kg
délka přívodního kabelu:.....	1,2 m
hladina hluku:.....	60 dB(A)

# HR BIH PRIJENOSNI VENTILATORSKI GRIJAČ

## ZNAČAJKE

ventilatorska grijalica sa grijačem za zagrijavanje zraka u zatvorenim prostorijama • 1000 / max 2000 W izlaz • načini rada: hladni-, topli- i vrući zrak • ugrađen termostat • zaštita od pregrijavanja • ručka za nošenje • zaštita od prevrtanja

## UPORABA

Uređajev mod selektor (3) se može koristiti za odabir između sljedećih načina rada:

- 0** – ventilator i elementi grijača su isključeni
- ☛** – „hladni zrak“, samo ventilator radi
- I** – „topli zrak“: ventilator i jedan od elemenata grijača rade
- II** – „vrući zrak“: ventilator i oba elementa grijača rade

Kada koristite funkciju „hladni zrak“ (☛) termostat (4) treba biti postavljen na njegov maksimalni nivo.

**Termostat (4)** se može koristiti za postavljanje temperature u prostoriji. Uređaj će se uključiti kada sobna temperatura padne ispod podešene. Čim se postigne podešena temperatura uređaj će se isključiti. Ukoliko želite da postavite veću temperaturu, termostat okrenite u smjeru kazaljke na satu. Ukoliko želite postaviti nižu temperaturu termostat okrenite suprotno od kazaljke na satu.

U slučaju pregrijavanja, funkcija „**zaštita od pregrijavanja**“ će isključiti uređaj, na primjer, kada su pokriveni otvori za zrak i utičnice. Isključite uređaj sa isključivanjem iz električne utičnice. Pustite uređaj da se ohladi (najmanje 30 minuta). Provjerite da li su otvori za zrak i utičnice opstruirali ili ne, te ih očistite ako je potrebno. Uključite uređaj ponovno. Ako se zaštita od pregrijavanja ponovno aktivira, isključite uređaj tako što ćete ga isključiti iz električne utičnice te se obratite servisu.

**Tipka zaštita od prevrtanja** na dnu uređaja isključuje se ako se uređaj prevrne. U takvim slučajevima uklonite napajanje iz aparata izvlačenjem utikača za napajanje zatim stavite aparat da stoji uspravno i ponovno ga uključite prema odjeljku pod naslovom INSTALLATION.

## TEHNIČKE SPECIFIKACIJE

napajanje:.....	230 V / 50 Hz
snaga:.....	1000 / 2000 W
maximalna snaga: .....	2000 W
IP zaštita:.....	IP20: Nije zaštićeno od prodora vode!
veličina grijača:.....	26 x 24 x 13 cm
težina:.....	1,0 kg
dužina kabela za napajanje:.....	1,2 m
razina buke:.....	60 dB(A)

producer/gyártó/výrobca/producător/proizvođač/výrobce/proizvođač: **Somogyi Elektronik Kft.**  
H – 9027 • Győr, Gesztenyefa út 3. • [www.somogyi.hu](http://www.somogyi.hu)

Distribútor: **Somogyi Elektronik Slovensko s. r. o.**  
Ul. gen. Klapku 77, 945 01 Komárno, SK,  
Tel.: +421/0/35 7902400 • [www.somogyi.sk](http://www.somogyi.sk)

Distributor: **S.C. SOMOGYI ELEKTRONIC S.R.L.**  
J12/2014/13.06.2006 C.U.I.: RO 18761195  
Cluj-Napoca, județul Cluj, România, Str. Prof. Dr. Gheorghe Marinescu, nr. 2, Cod poștal: 400337  
Tel.: +40 264 406 488, Fax: +40 264 406 489 • [www.somogyi.ro](http://www.somogyi.ro)  
Producător: Somogyi Elektronik Kft

Uvoznik za SRB: **ELEMENTA d.o.o.**  
Jovana Mikića 56, 24000 Subotica, Srbija • Tel:+381(0)24 686 270 • [www.elementa.rs](http://www.elementa.rs)  
Zemlja uvoza: Mađarska • Proizvođač: Somogyi Elektronik Kft.

Uvoznik za HR: **ZED d.o.o.**  
Industrijska c. 5, 10360 Sesvete, Hrvatska • Tel: +385 1 2006 148 • [www.zed.hr](http://www.zed.hr)  
Uvoznik za BiH: **DIGITALIS d.o.o.**  
M.Spahе 2A/30, 72290 Novi Travnik, BiH • Tel: +387 61 095 095 • [www.digitalis.ba](http://www.digitalis.ba)  
Proizvođač: Somogyi Elektronik Kft, Gesztenyefa ut 3, 9027 Győr, Mađarska

