

PÁRAELSZÍVÓ HASZNÁLATI UTASÍTÁS

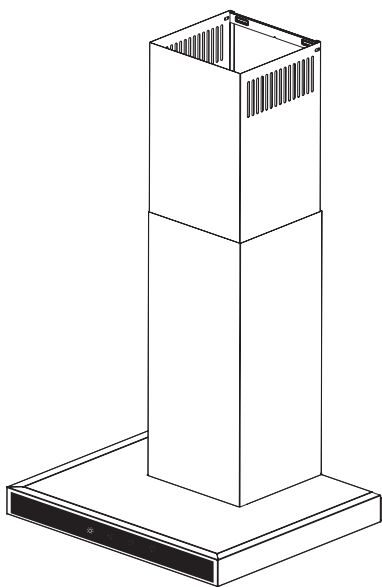

DAVOLINE

SQUARE 090 IX
SQUARE 090 BL

Mielőtt bármilyen feladatot végezne, olvassa el ezt a kézikönyvet!

IMPORTÁLJA:

DAVOLINE KLIMATECHNIKI S.A.

35, MARINOY ANTIPA, THESSALONIKI / GÖRÖGORSZÁG

1, hu_HU

Tartalomjegyzék

1	BEMENET	4
2	Műszaki rajz	5
3	FIGYELMEZTETÉSEK ÉS BIZTONSÁGI ÓVINTÉZKEDÉSEK	6
	3.1 HALÁLOS VESZÉLY, MÉRGEZÉS VESZÉLYE	8
4	HASZNÁLAT SZÉNSZŰRŐVEL ÉS ANÉLKÜL	12
5	A SZÉNSZŰRŐ CSERÉJE	13
	5.1 A szénszűrő cseréje.....	13
	5.2 Az AF 500 szénszűrő cseréje	14
6	TISZTÍTÁS ÉS MEGELŐZŐ KARBANTARTÁS	15
	6.1 ALUMÍNIUMSZŰRŐK TISZTÍTÁSA.....	16
	6.2 Mosogatás mosogatógépben	16
	6.3 Kézzel történő mosás	16
7	A KÉSZÜLÉK POZÍCIÓJA	17
	7.1 A készülék telepítése és kicsomagolása	17
	7.2 Energiatakarékossági javaslatok.....	18
8	A CSOMAG TARTALMA.....	19
9	A PÁRAELSZÍVÓ ÁTTEKINTÉSE	20
10	A TERMÉK ÖSSZESZERELÉSE	21
11	A FÉMLEMEZ KÜRTŐK ÖSSZESZERELÉSE	23
12	A TERMÉK HASZNÁLATA	24
13	AZ ÉGŐK CSERÉJE	25
14	HIVATALOS SZERVIZ	27
15	MŰSZAKI TÁBLÁZAT	29

1 BEMENET

Ez az útmutató és a biztonsági adatok minden szükséges információt tartalmaznak a biztonságos felszereléshez és a biztonságos, hibamentes használathoz.

- Kérjük, hogy a készülék használata előtt olvassa el ezt az útmutatót és a biztonsági adatokat.
- Tartsa az útmutatót a megfelelő helyen.
- Ha továbbadja a készüléket másoknak, ügyeljen rá, hogy ezt az útmutatót és a biztonsági adatokat is átadja.
- Az útmutató figyelmen kívül hagyása súlyos sérülésekhez és a készülék meghibásodásához vezethet.
- Vegye figyelembe, hogy nem vállalunk felelősséget az útmutató figyelmen kívül hagyásából eredő hibákért.

Az útmutatóban szereplő ábrák célja a műveletek vizuális leírása. Az ábrákon csak a készülék egyik modellje szerepel. Azonban az utasítások vagy ábrák a többi modellre is vonatkoznak.

2 Műszaki rajz

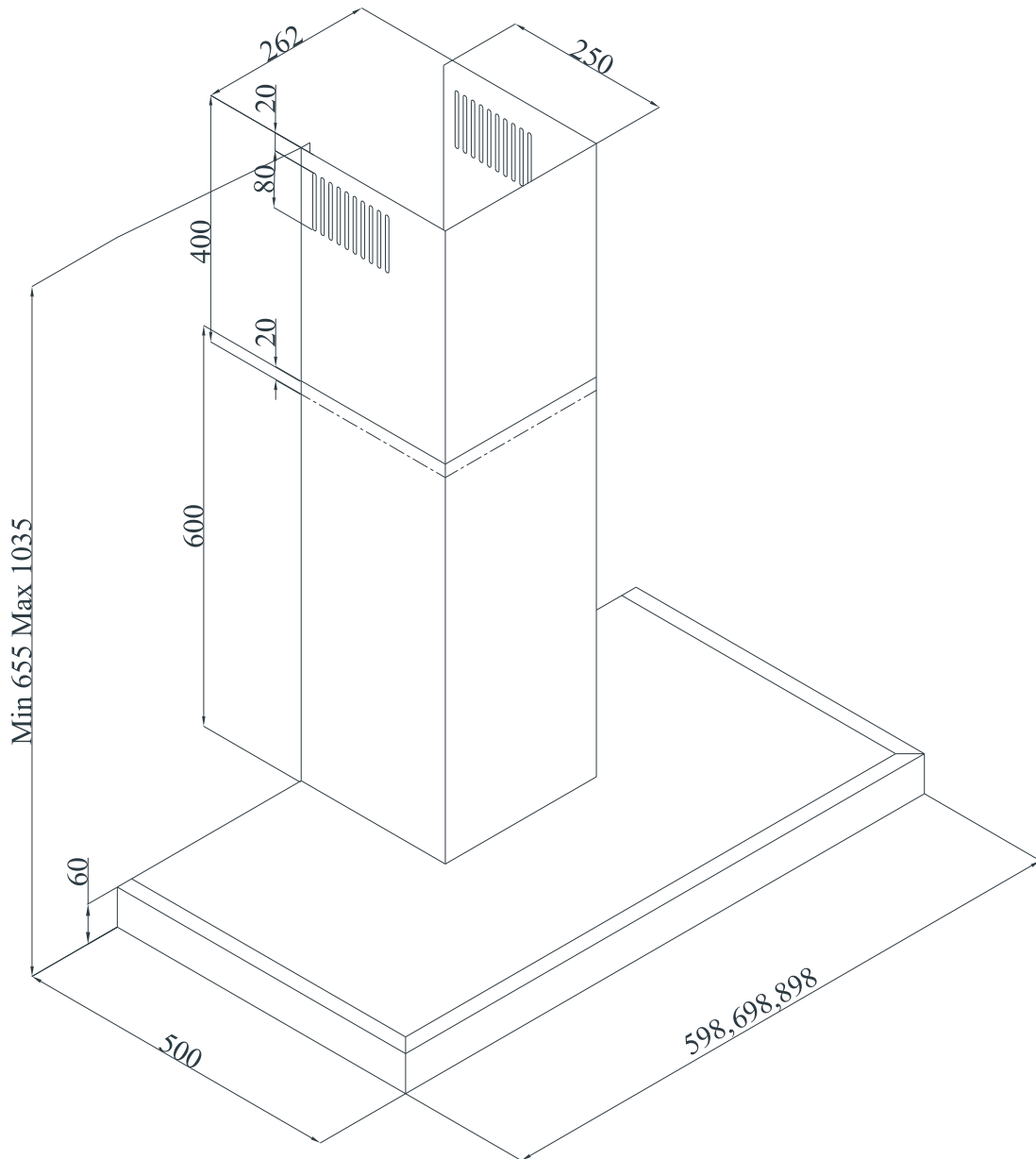

1. ábra

3 FIGYELMEZTETÉSEK ÉS BIZTONSÁGI ÓVINTÉZKEDÉSEK

FIGYELMEZTETÉSEK ÉS BIZTONSÁGI ÓVINTÉZ-KEDÉSEK

- Ezt a készüléket 8 éves vagy annál idősebb gyermekek, fizikai, érzékszervi vagy szellemi képességek hiányában szenvedő személyek, illetve tapasztalattal vagy ismeretekkel nem rendelkező személyek is használhatják, feltéve, hogy felügyeletet vagy utasításokat kapnak a készülék biztonságos használatához, és megértik a veszélyeket.
- Gyermekeknek tilos a készülékhez érnie. A tisztítási és felhasználói karbantartási műveletek gyermekek számára kizárólag felügyelet mellett engedélyezettek.
- A terméket otthoni használatra tervezték.
- A termék tápfeszültsége 220-240 volt, ~50-60 Hz.
- A termék tápkábele földelt csatlakozódugóval van felszerelve. A kábelt földelt kimenethez kell csatlakoztatni.
- A teljes elektromos vezetékezést szakképzett villanszerelőnek kell telepítenie.
- Az illetéktelen személyek által végzett telepítés rossz működési teljesítményt, a termék károsodását és baleseteket okozhat.
- A készülék tápkábelét az összeszerelés során tilos elakadásnak vagy ütődésnek kiténni. A tápkábelt tilos a tűzhely közelébe helyezni. Ellenkező esetben megolvadhat és tüzet okozhat.
- Ne csatlakoztassa a készüléket a telepítés előtt.
- Ügyeljen arra, hogy a telepítési hely lehetővé tegye a felhasználó számára, hogy veszély esetén könnyen kihúzza a tápkábelt.
- Ne nyúljon a készülék lámpáihoz, ha azok hosszú ideig működnek. A lámpák forrók, ezért megégethetik a kezét.
- A konyhai elszívókat háztartási használatra, normál otthoni főzéshez tervezték. Más típusú használat esetén fennáll a meghibásodás veszélye, a termékre vonatkozó jóállás pedig érvényét veszti.
- Tartsa be az illetékes hatóságok által előírt, a távozó levegő elvezetésére vonatkozó szabályokat és utasításokat. (Ez a figyelmeztetés a kürtő nélküli használatra nem vonatkozik.)
- Gyúlékony ételeket tilos a készülék alatt főzni.
- A készüléket akkor kapcsolja be, miután az edényt, serpenyőt stb. a tűzhelyre helyezte. Ellenkező esetben a magas hőmérséklet a termékek egyes részeinek deformálódásához vezethet.
- Kapcsolja ki a tűzhely égőjét, mielőtt levenné a lábast, serpenyőt stb. a tűzhelyről.
- Ne hagyjon forró olajat a tűzhelyen. A forró olajat tartalmazó edények maguktól tüzet foghatnak.
- Mivel az olaj különösen sült ételek készítésekor meggyulladhat, legyen óvatos a függönyökkel és az asztalterítőkkal.
- Gondoskodjon a szűrők időben történő cseréjéről. A nem időben serélt szűrők a rajtuk felhalmozódott zsírlerakódások miatt tűzveszélyt jelentenek.
- A szűrő helyett ne használjon nem tűzálló szűrőanyagokat.
- Ne használja a terméket szűrő nélkül, és ne távolítsa el a szűrőt a termék működése közben.
- Tűz esetén áramtalanítsa a páraelszívót és minden egyéb főzőberendezést. (Húzza ki a készüléket vagy kapcsolja le a főkapcsolót.)

- A termék rendszeres tisztításának elmulasztása tűzveszélyt jelenthet.
- Karbantartási műveletek előtt áramtalanítsa a készüléket. (Húzza ki a készüléket vagy kapcsolja le a főkapcsolót.)
- Amennyiben az elektromos páraelszívót egy időben használják olyan készülékekkel, amelyek nem villamos energiával működnek, a helyiség negatív nyomása nem haladhatja meg a 4 Pa (4 x 10 bar) értéket.
- Azokat a gázzal vagy tüzelőolajjal működő készülékeket, például szobai fűtőberendezéseket, amelyek az Ön készülékével egy helyen vannak, teljesen el kell szigetelni a termék kipufogógázától, vagy hermetikusan el kell szigetelni.
- Amikor kürtőcsatlakozást hoz létre a termékhez, használjon 150 mm vagy 120 mm átmérőjű csöveket. A csőcsatlakozás hosszának és a könyökhajlatok számának a lehető legkisebbnek kell lennie.
- Gyermekek nem játszhatnak a készülékkel.
- Az Ön biztonsága érdekében az elszívórendszerben „MAX 6 A” biztosítékot használjon.
- Mivel a csomagolóanyagok veszélyesek lehetnek, tartsa távol azokat a gyermekektől.
- A tápkábel sérülése esetén a veszélyes helyzetek elkerülése érdekében azt a gyártónak illetve az általa meghatalmazott szakszerviznek vagy más, azonos szintű képesítéssel rendelkező személynek kell kicserélnie.
- Bármilyen égés esetén áramtalanítsa a páraelszívót és a főzőkészülékeket, és fedje le a lángot. Soha ne használjon vizet az oltáshoz.
- A főzőkészülékek üzeme során annak hozzáférhető részei forrók lehetnek.
- A készüléket nem használhatják fizikai, érzékszervi vagy szellemi fogyatékkal élő személyek (beleértve a gyermekeket is) vagy olyan személyek, akik nem rendelkeznek megfelelő tapasztalattal és ismeretekkel a készülék használatával kapcsolatban, kivéve, ha a készülék biztonságáért felelős személy felügyelete alatt állnak.
- A páraelszívó felszerelését követően a készülék és bármely elektromos tűzhely között legalább 65 cm, gázzal vagy más tüzelőanyaggal működő tűzhelytől pedig legalább 75 cm távolságnak kell lennie.
- Az elszívó kimenetét nem szabad olyan légcsatornához csatlakoztatni, ahol más forrásból származó füst lehet jelen.
- Óvatosnak kell lennie, ha a készüléket spontán olyan egyéb készülékekkel (pl. gáz-, dízel-, szén-, fa-, stb. tüzelésű fűtőberendezésekkel, zuhanyzókkal) együtt használja, amelyek ugyanabban a környezetben ugyanazt a levegőt használják. Ezek egyidejű használata során óvatossággal kell eljárni. Ennek oka, hogy az elszívó a környezeti levegő elvezetése miatt hátrányosan befolyásolhatja az égést.
- Ez a figyelmeztetés a kürtő nélküli használatra nem vonatkozik.
- Amennyiben az elektromos páraelszívót gázzal vagy egyéb tüzelőanyaggal működő készülékekkel egyidejűleg használják, a helyiségben gondoskodni kell a megfelelő szellőzésről (ez nem vonatkozik az olyan készülékekre, amelyek visszavezetik a levegőt a helyiségbe).

3.1 HALÁLÓS VESZÉLY, MÉRGEZÉS VESZÉLYE



VESZÉLY!
Veszély - Fulladásveszély

A csomagolóanyagok veszélyesek a gyermekekre. Soha engedje a gyermekeket a csomagolóanyagokkal játszani.



VESZÉLY!
Veszély - Életveszély

A visszaszívott égési gázok miatt életveszély és mérgezés veszélye áll fenn. A légkivezető nyílás használata során, amennyiben nem biztosított a megfelelő levegőellátás, ne használja a készüléket egyidejűleg olyan készülékekkel, amelyek a kürtön keresztül mérgező gázokat bocsátanak ki, mint például szellőztetett, gáz-, olaj-, fa- vagy széntüzelésű fűtőberendezésekkel, zuhanyzókkal, vízmelegítőkkel stb. 2. ábra

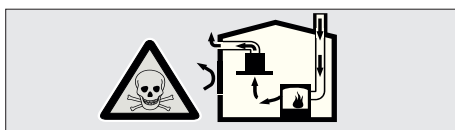

2. ábra: Mérgezés veszélye

A tüzelőberendezések (pl. gáz-, olaj-, fa- vagy széntüzelésű fűtőberendezések, zuhanykályhák, vízmelegítők) az égési levegőt a telepítés helyéről veszik el, a füstgázt pedig füstgázrendszeren (pl. kürtön) keresztül vezetik el. Ha a páraelszívó aktív, elszívja a konyhában és az azzal szomszédos helyiségekben lévő levegőt. Ha nem biztosított a levegő megfelelő mértékű bejutása, vákuum keletkezik. Ilyen esetben a mérgező gázok kikerülnek a kürtőből és a füstgázcsatornából, és ismét az ajtóba kerülnek. 2. ábra

- Ezért mindig gondoskodni kell megfelelő mennyiségű friss levegő bejutásáról. 3. ábra

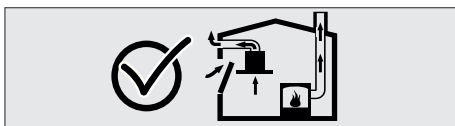

3. ábra

**FIGYELEM!****Tűzveszély!**

- A zsírszűrőben lévő maradék olaj meggyulladhat. **Legalább 3 havonta cserélje ki a szűrőt.** Soha ne használja a készüléket zsírszűrő nélkül.
- A zsírszűrőben lévő maradék olaj meggyulladhat. Soha ne használjon nyílt lángot (pl. lángszórót) a készülék közelében. A készüléket csak abban az esetben szabad szilárd tüzelőanyaggal (pl. fával vagy szénnel) működő fűtőberendezés közelében elhelyezni, ha az nem levehető fedéllel rendelkezik. Nem szabad szikrát generálni
- A forró olaj és zsír könnyen meggyulladhat. A forró olajat és zsírt tilos felügyelet nélkül hagyni. Soha ne próbálja meg a tüzet vízzel oltani. Kapcsolja ki a főzőlapot. A lángokat takaró, tűzvédelmi takaró vagy hasonló anyag segítségével fojtsa el.
- Az olyan gázüzemű tűzhelyek, amelyekre nincsen főzőedény ráhelyezve, működés során nagy hőt termelnek. A tűzhely fölé helyezett szellőzőberendezés emiatt megsérülhet vagy megéghet. A gáztűzhelyeket csak akkor használja, ha van rajtuk főzőedény.
- Több gáztűzhely egyidejű használata esetén nagy mennyiségű hő keletkezik. A tűzhely fölé helyezett szellőzőberendezés emiatt megsérülhet vagy megéghet. Soha ne működtessen egyszerre két gáztűzhelyet 15 percnél hosszabb ideig magas lángon. Az 5 kW-nál nagyobb teljesítményű égők (Wok) két gázégőnek megfelelő teljesítménnyel rendelkeznek.

**FIGYELEM!****Áramütés veszélye!**

- A hibás készülék áramütést okozhat. Soha ne kapcsolja be a hibás készülékeket. Húzza ki a tápkábelt és kapcsolja ki a megszakítót. Hívja az ügyfélszolgálatot.
- A nem megfelelő javítások veszélyt jelentenek. A sérült tápkábeleket kizárólag az általunk képzett ügyfélszolgálati technikus javíthatja és cserélheti ki. A készülék meghibásodása esetén húzza ki a tápkábelt és kapcsolja ki a megszakítót. Hívja az ügyfélszolgálatot.
- A készülékbe szivárgó víz áramütést okozhat. Tilos nagy nyomású vagy gőztisztítót használni.

**VESZÉLY!****Fizikai sérülés veszélye!**

- A telepítés során az éles élek miatt fennáll a fizikai sérülés veszélye. A készülék telepítése során használjon védőkesztyűt.
- A készülék leejtésének veszélye miatt a biztonsági csavarok és fedelek összeszerelését a használati útmutatóban meghatározottak szerint kell elvégezni.
- A készülékre helyezett tárgyak leeshetnek. Ne helyezzen tárgyakat a készülékre.
- A LED-lámpák nagyon fényesek, és károsíthatják a szemet (1. kockázati csoport). Ne nézzen 100 másodpercnél hosszabb ideig közvetlenül a működő LED-lámpákba.

**FIGYELEM!****Égésveszély, áramütés veszélye!**

- Tisztítás vagy karbantartás előtt hagyja lehűlni a készüléket. Kapcsolja le a biztosítékot, vagy húzza ki a hálózati csatlakozót.
- A nedvesség elektronikába történő bejutása miatt fennáll a károsodás veszélye. Ne tisztítsa a vezérlőelemeket nedves ruhával.
- A felület a helytelen tisztítási folyamat miatt károsodhat. A rozsdamentes acél felületeket csak azok kefélési irányában tisztítsa. Ne használjon rozsdamentes acélhoz készült tisztítószeret a vezérlőelemekhez.
- A felület az agresszív és dörzshatású tisztítószer használata miatt károsodhat. Soha ne használjon agresszív és dörzshatású tisztítószeret.

**FIGYELEM!****Tűz és fizikai sérülés veszélye!**

Ha a javítást nem a szabályoknak vagy előírásoknak megfelelően végzik, kapcsolja ki a biztosítékot, vagy húzza ki a készülék tápkábelét. A javítást csak a hivatalos szakszerviz vagy meghatalmazott szakemberek végezhetik.

**MEGJEGYZÉS!**

Ha a készülék hibás, vagy sérült, kapcsolja le a biztosítékot vagy húzza ki a tápkábelét, és hívja a hivatalos szervizképviselőt.

MEGJEGYZÉS!

A tápkábel sérülése esetén a veszélyes helyzetek elkerülése érdekében azt a gyártónak illetve az általa felhatalmazott szakszerviznek vagy más, azonos szintű képesítéssel rendelkező személynek kell kicserélnie.

**MEGJEGYZÉS!**

Ha a készülék izzói meghibásodnak, kapcsolja le a megszakítót és húzza ki a készülék tápkábelét a csatlakozóból. Azonnal cserélje ki a hibás izzókat (előbb hagyja kihűlni azokat), hogy megakadályozza a többi izzó túlterhelését.

**VIGYÁZAT!**

A hozzáférhető alkatrészek felmelegedhetnek, ha azokat főzőberendezésekkel együtt használják.

**VESZÉLY!**

A készülék légkivezető csövét tilos gázzal vagy egyéb tüzelőanyaggal működő készülékek által termelt füst elvezetésére használt kürtőhöz csatlakoztatni.

A sérülések okai**VIGYÁZAT!**

Korrózió miatti károsodás veszélye. A készüléket mindig úgy használja, hogy főzés közben ne képződhessen kondenzátum. A kondenzátum korróziós károkat okozhat. A hibás lámpát azonnal cserélje ki, hogy elkerülje a többi lámpa túlterhelését. Az elektromos alkatrészekbe bejutó nedvesség károsodást okozhat. Soha ne tisztítsa a vezérlőelemeket nedves ruhával. A felület a helytelen tisztítási folyamat miatt károsodhat. A rozsdamentes acél felületeket csak azok kefélési irányában tisztítsa. Ne használjon rozsdamentes acélhoz készült tisztítószer a vezérlőelemekhez. A felület az agresszív és dörzshatású tisztítószer használata miatt károsodhat. Soha ne használjon agresszív és dörzshatású tisztítószereket. A kondenzátum visszafolyása miatt fennáll a károsodás veszélye. A légkivezető csatornát a készülékhez képest kissé lefelé döntve (1°-os dőlésszöggel) szerelje fel.

4 HASZNÁLAT SZÉNSZŰRŐVEL ÉS ANÉLKÜL



A készülék kívülre kibocsátott levegő módban és keringetett levegő módban használható.

Kívülre kibocsátott levegő

Az elnyelt levegőt a zsírszűrők megtisztítják, és egy csőrendszeren keresztül elvezetik. 4. ábra

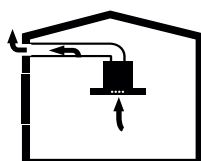

4. ábra: Légekimenet széniszűrő nélkül



FIGYELEM!

Az elszívott levegő nem kerülhet aktív füst- vagy füstgázkürtőbe; vagy olyan helyiségek szellőztetésére használt füstgázkürtőbe, ahol hőforrások vannak elhelyezve.

- Ha az elszívott levegőt egy inaktív füst- vagy füstgázkürtőbe szeretné átvezetni, engedélyt kell kérnie egy hivatalos kéményseprőtől.
- Ha az elszívott levegőt a külső falon keresztül vezetik el, teleszkópos fali széfet kell használni.

Keringetett levegő mód



Az elnyelt levegőt a zsírszűrők megtisztítják, és visszavezetik a konyhába. 5. ábra

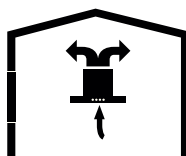

5. ábra: Levegő-keringetés széniszűrővel



A keringetett levegő bűzét okozó anyagok felfogásához aktív széniszűrőt kell telepítenie. A készülék keringtetett levegő üzemmódban történő használatának engedélyezéséhez rendelkezésre álló különböző lehetőségekről érdeklődjön hivatalos szakkereskedőjénél. Az ehhez szükséges tartozékok a megfelelő üzletekben, a hivatalos szakszervízben vagy az online értékesítési központban vásárolhatók meg.

5 A SZÉNSZŰRŐ CSERÉJE

Kürtő nélküli körülmények között aktívszén-szűrőt kell használni a belső levegő újraszűrésére. Az aktívszén-szűrőt a szervizben vagy a kereskedőnél kell beszerezni. A széniszűrő cseréje előtt válassza le a készüléket. Mivel a széniszűrőt kürtőnyílás nélküli konyhákban használják, a használat függvényében 3-5 havonta új szűrőre kell cserélni. A széniszűrőt tilos mosni. Az olajszűrőket minden esetben fel kell szerelni a termékre, függetlenül attól, hogy széniszűrőt használ-e vagy sem. Olajszűrő nélkül ne használja a terméket.

5.1 A széniszűrő cseréje SZÉNSZŰRŐ

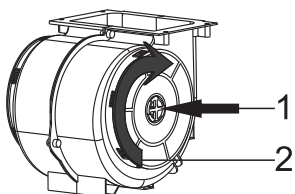

6. ábra: SZÉNSZŰRŐ

Az Ön által vásárolt készülék alkalmas széniszűrővel történő használatra.

- 1-Helyezze a széniszűrőt annak burkolatába.6. ábra
- 2-Forgassa el a széniszűrőt az óramutató járásával megegyező irányba, és győződjön meg róla, hogy teljesen a helyére került-e.6. ábra



Ha nincs teljesen a helyén, a széniszűrő kieshet, és károsíthatja a készüléket.



VESZÉLY!

Soha ne tisztítsa mosással a széniszűrőt.
Gyermekektől tartsa távol a széniszűrőt.

5.2 Az AF 500 széniszűrő cseréje

SZÉNSZŰRŐ

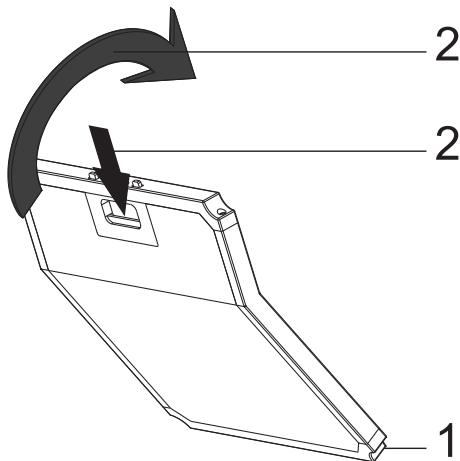

7. ábra: SZÉNSZŰRŐ

- Az aktívszén-szűrő nem része a szállítási terjedelemnek.
 - Az aktív széniszűrőt hivatalos eladóktól szerezheti be.
- Az Ön által vásárolt készülék alkalmas széniszűrők használatára.
- 1-Helyezze a széniszűrő alsó részét a motorház mellé.7. ábra
 - 2-Nyomja meg a széniszűrő fülét, tolja előre, és győződjön meg róla, hogy a széniszűrő fülei beakadtak és rögzültek.7. ábra



Ha a széniszűrő nem illeszkedik teljesen, akkor kieshet, és károsíthatja a készüléket.



VESZÉLY!

Soha ne mossa ki a széniszűrőket, kivéve, ha biztos benne, hogy moshatóak. Forduljon az eladóhoz. Gyermekektől tartsa távol a széniszűrőt.

6 TISZTÍTÁS ÉS MEGELŐZŐ KARBANTARTÁS



VIGYÁZAT!

A berendezés tisztítási és felhasználói karbantartási műveleteit felügyelet nélküli gyerekek nem végezhetik.

- a felület az agresszív és dörzshatású tisztítószer használata miatt károsodhat. Soha ne használjon agresszív és dörzshatású tisztítószeret. A készüléknek megfelelő tisztító- és védőanyagokat a hivatalos szakszerviztől szerezze be. A készülék és a vezérlőegységek felülete érzékeny a karcolódásra.
- A felületeket puha és nedves ruhával, mosogatószerrel vagy enyhe üveg tisztítószerrel tisztítsa. A száraz, ragacsos szennyeződéseket nedves ruhával puhítsa fel. Ne kaparja le!
- Nem célszerű száraz rongyokat, karcolást okozó szivacsokat, dörzsölést igénylő anyagokat és egyéb, homokot, sziksót, savat vagy klórt tartalmazó agresszív tisztítószereket használni.
- A rozsdamentes acél felületeket csak azok keféلسési irányában tisztítsa.
- Ne használjon rozsdamentes acélhoz készült tisztítószereket és nedves rongyot a vezérlőegységekhez. Fém zsírszűrők tisztítása A használt fém zsírszűrők felfogják a konyhában keletkező nedvességben és gőzben lévő zsíros részecskéket. Normál használati körülmények (napi 1-2 óra használat esetén) körülbelül három havonta tisztítsa meg a fém zsírszűrőket.
- Ne használjon túlzottan hatékony, savas vagy lúgos tisztítószereket.
- A fém zsírszűrők tisztítása során a készülékben lévő fém zsírszűrők tartórészeit is tisztítsa meg egy nedves ruhával.
- A fém zsírszűrők mosogatógépben vagy kézzel tisztíthatók.
- Ne vigyen fel spray formátumú tisztítószereket közvetlenül a termékre.
- Ne tartson gyúlékony és/vagy nehéz dísz tárgyakat a terméken.

Kézzel történő mosás

6.1 ALUMÍNIUMSZŰRŐK TISZTÍTÁSA

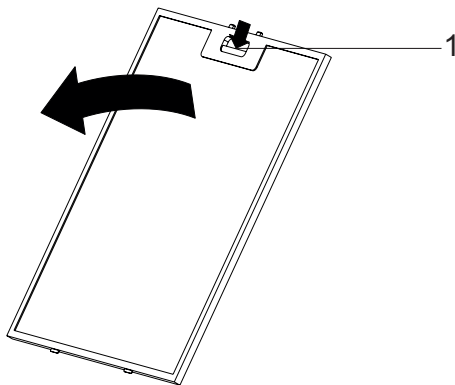

8. ábra

1 Alumíniumszűrő fül



Az alumínium olajszűrőket 3 havonta rendszeresen tisztítsa meg.

- Nyomja meg az alumíniumszűrő fülét (1), és húzza az alumíniumszűrőt a nyíl irányába. (8. ábra).
- Az alumíniumszűrő eltávolítása közben a másik kezével fogja meg, hogy ne essen le.
- Az alumíniumszűrő eltávolításakor a felgyülemlett olaj lecsöpögésének megakadályozása érdekében tartsa a szűrő felületét a padlóval párhuzamosan.

6.2 Mosogatás mosogatógépben

Mosogatógépben történő mosás esetén előfordulhat enyhe elszíneződés. Ez nincs hatással a fém zsírszűrő működésére.

- Ne tisztítsa a túl szennyezett fém zsírszűrőket mosogatógépben az edényekkel együtt.
- A fém zsírszűrőket szabadon, ne túl szorosan helyezze a mosogatógépbe. A fém zsírszűrőket elakadás-mentesen kell a mosogatógépbe helyezni.

6.3 Kézzel történő mosás



Makacs szennyeződések esetén használhat speciális zsíroldószert. Ilyen anyagok a hivatalos értékesítési központban szerezhetők be.

- *A fém zsírszűrőket forró vízben, mosogatószerrel puhítsa fel.*
- *A tisztításhoz használjon kefért, és várja meg, amíg a fém zsírszűrőkben lévő folyadék teljesen lefolyik.*
- *Tisztítást követően alaposan öblítse ki a szűrőket.*

7 A KÉSZÜLÉK POZÍCIÓJA

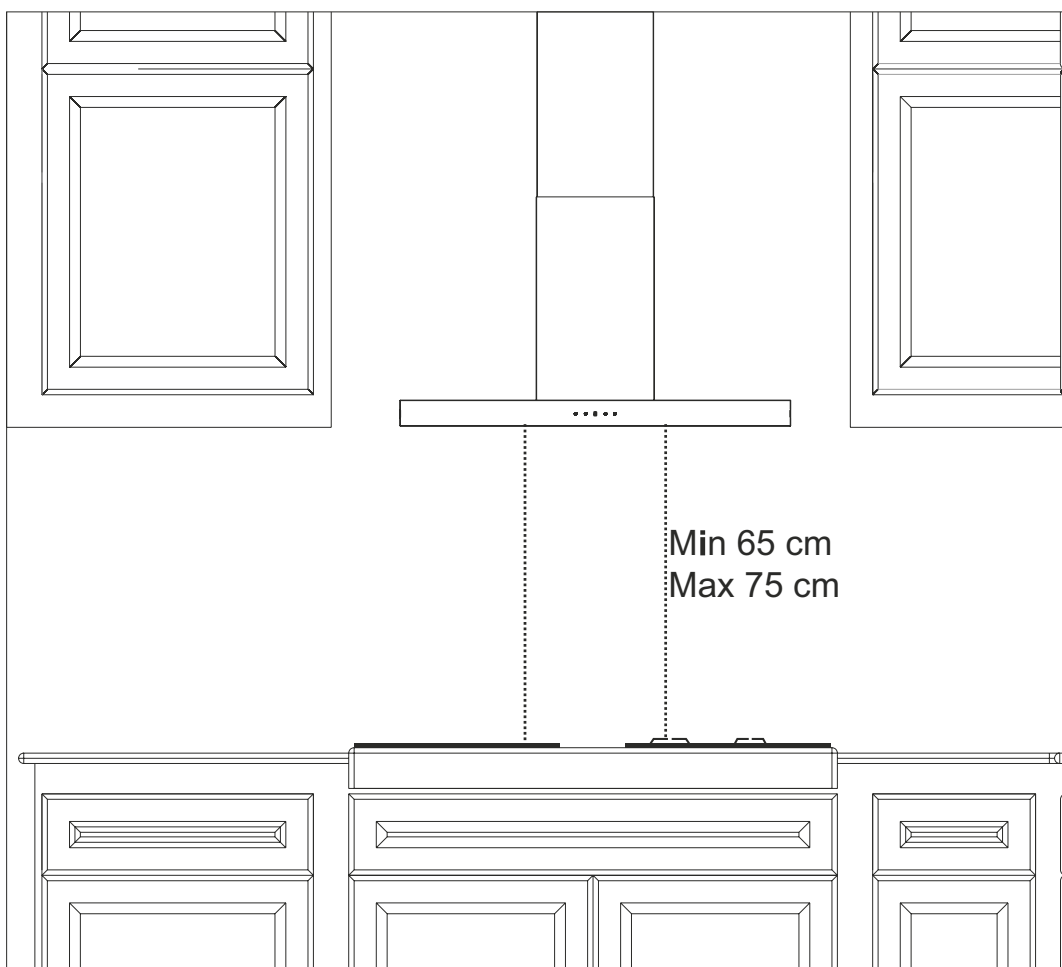

9. ábra

A páraelszívó felszerelésének befejezését követően a készülék és bármely elektromos tűzhely között legalább 65 cm, gázzal vagy más tüzelőanyaggal működő tűzhelytől pedig legalább 75 cm távolságnak kell lennie.(9. ábra).

7.1 A készülék telepítése és kicsomagolása

- Ellenőrizze, hogy a készülék nincs-e deformálódva.
- A szállítással kapcsolatos problémákat azonnal jelentse a fuvarozónak.
- A felmerülő hibákat a kereskedőnek is jelezni kell.
- Ne engedje, hogy a gyermekek a csomagolóanyagokkal játszszanak!

7.2 Energiatakarékossági javaslatok

- Rendszeresen cserélje a szénzsűrőket.
- Rendszeresen tisztítsa meg az alumíniumszűrőket. Mivel a piszkos szűrők elzárják a levegő áramlását, előfordulhat, hogy a készüléket magasabb sebességen kell használnia.
- Használja a terméket a normál sebességnek megfelelően.
- A nagyobb sebességű használat az energiafogyasztás növekedését eredményezi.

8 A CSOMAG TARTALMA

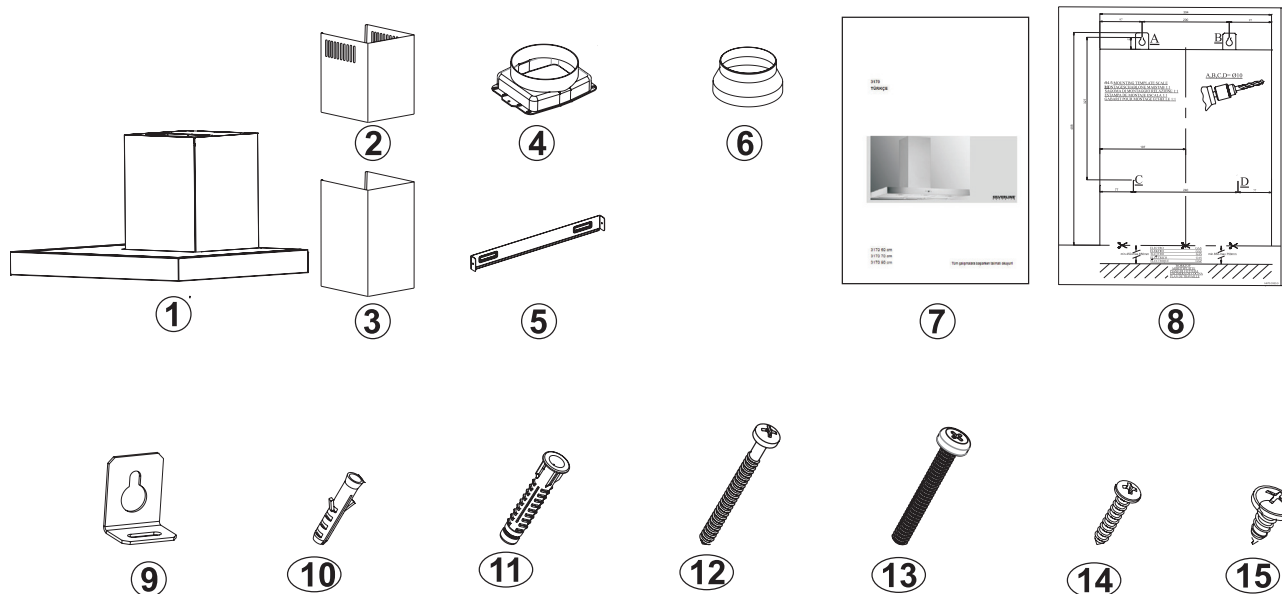

10. ábra

- | | |
|--|---|
| 1- Termék | 9- Termék akasztólemez |
| 2- Belső kürtő | 10- Ø6 mm-es műanyag tipli |
| 3- Külső kürtő | 11- Ø10 mm-es műanyag fal tipli |
| 4- Ø150/120 mm-es műanyag kürtőadapter (opció) | 12- 5,5x60 fal szerelőcsavar |
| 5- Összeszerelési minta | 13- M5x35 termék szerelőcsavar |
| 6- Ø150 mm-es műanyag kürtő (opció) | 14- 3,9x22 kürtőcsatlakozó lemez csavar |
| 7- Használati útmutató | 15- 3,5x9,5 kürtőcsatlakozó csavar |
| 8- Szerelés sablon | |

9 A PÁRAELSZÍVÓ ÁTTEKINTÉSE

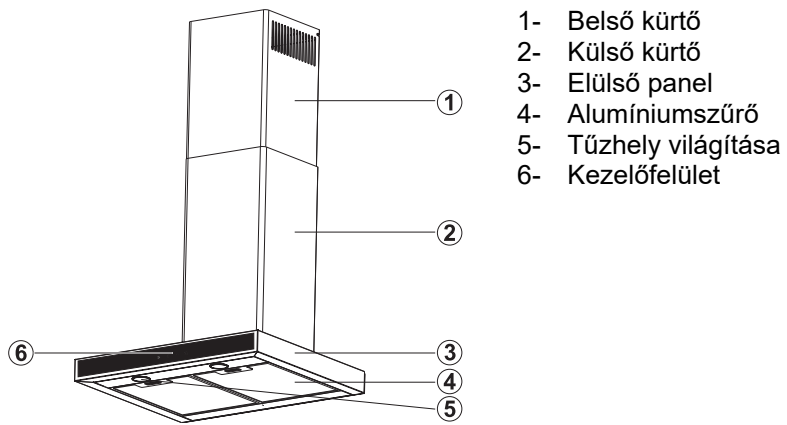

11. ábra

10 A TERMÉK ÖSSZESZERELÉSE

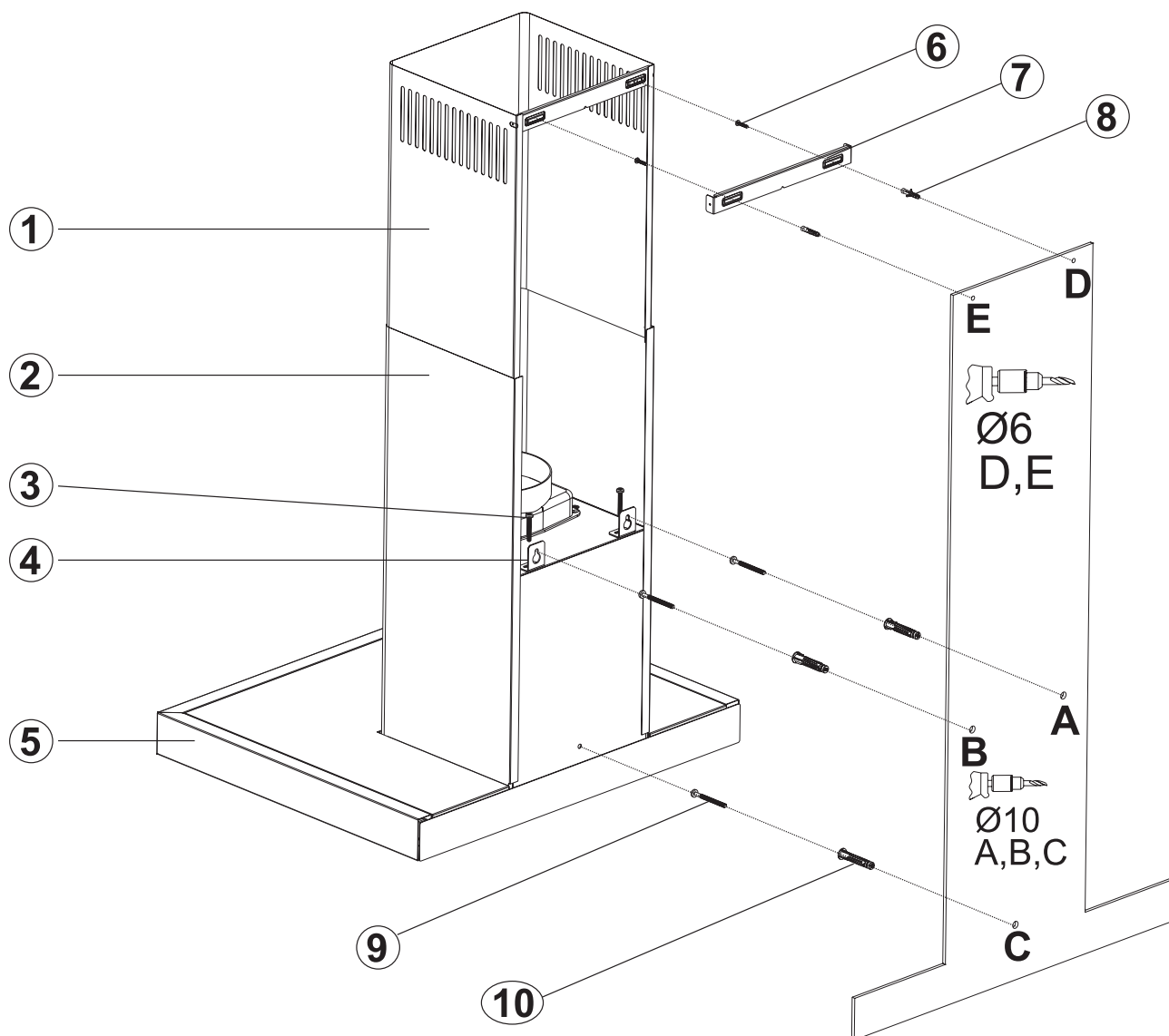

12. ábra

- 1 - Belső kürtő
- 2 - Külső kürtő
- 3 - Termék akasztólemeze
- 4 - Termék akasztólemez rögzítőcsavar
- 5 - Üveg

- 6 - 2x 3,9x22 csavar
- 7 - Kürtőcsatlakozó lemez
- 8 - 2x Ø6 mm-es műanyag tipli
- 9 - 3x 5,5 x 60 falı szerelıcsavar
- 10 - 3x Ø10 mm-es mőanyag falı tipli

1. Szerelje össze a páraelszívót az összeszerelési rajz segítségével.
2. Rögzítse a szerelési sablont a falon a megadott magasságban. (Lásd a munkalaphoz tervezett minimális és maximális távolságokat az összeszerelési mintában), és fúrja ki az A, B és C lyukakat a sablonban megadott méretekkel. (12. ábra).

3. Helyezze be a Ø10 mm-es fali tipliket az A, B, C, D lyukakba, és csavarja be az 5,5 x 60 csavarokat (9) az A + B pontokon úgy, hogy a csavarfej és a fal között 5 mm távolság maradjon. (12. ábra).
4. Rögzítse a páraelszívó akasztólemezeit a páraelszívóra M5x35 csavarral (3). (12. ábra).
5. Akassza fel a páraelszívót az (A, B) pontoknál a fali akasztólemezekre. Ha a páraelszívó nem párhuzamos, állítsa alakját párhuzamosra az M5x35 csavar (3) meghúzásával vagy meglazításával.
6. Húzza meg az A + B rögzítőcsavarokat a falon, és rögzítse teljesen a terméket a C ponton.
7. Végezze el a termék légkivezetőjének csatlakozását

11 A FÉMLEMEZ KÜRTŐK ÖSSZESZERELÉSE

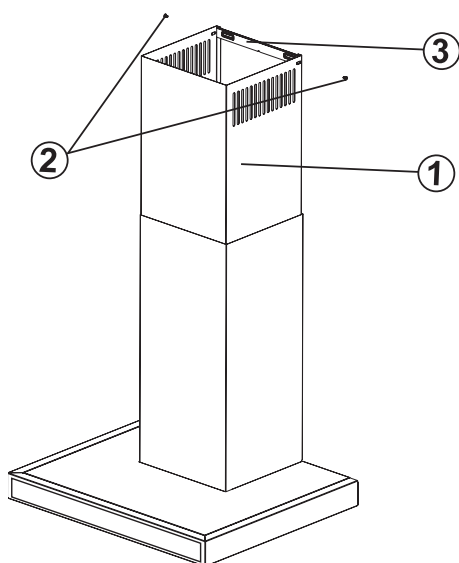

- 1- Belső kürtő
- 2- Kürtőcsatlakozó lemez rögzítőcsavarok
- 3- Kürtőcsatlakozó lemez

A külső és a belső fémlemez kürtők egymásba vannak szerelve.

A páraelszívót helyezze középre, majd a kürtőcsatlakozó lemezt (3) rögzítse közvetlenül a falhoz, a fedél alatt vagy az E és F pontok megjelölésével ().

Fúrjon lyukakat az E és F pontba $\varnothing 6$ mm-es fúróval, és helyezzen be $\varnothing 6$ mm-es és műanyag tipliket. Helyezze be a kürtőcsatlakozó lemezt 3,9X22-es csavarokkal ().

A belső kürtőt felfelé húzva rögzítse a kürtőcsatlakozó lemezhez. (13./2 ábra).

13. ábra

12 A TERMÉK HASZNÁLATA



14. ábra: Érintőgomb

1. ➤ A termék a gomb megnyomásakor az 1. sebességfokozaton működik.
2. ➤ A termék a gomb megnyomásakor a 2. sebességfokozaton működik.
3. ➤ A termék a gomb megnyomásakor a 3. sebességfokozaton működik.
4. ➤ Nyomja meg ezt a gombot a világítás be- vagy kikapcsolásához.

Az időzítő funkció aktiválásához nyomja meg és tartsa lenyomva a , és gombok egyikét 3 másodpercig. Az időzítő funkció aktiválásakor a megfelelő gomb szimbóluma 15 percig villog. Ekkor aktiválódik a 15 perces időzítő funkció, és a termék 15 perc elteltével automatikusan kikapcsol.



Az időzítő funkció aktiválása után az időzítő funkció kikapcsolható bármelyik gomb megnyomásával.



Az időzítő funkció aktiválása előtt működtetett összes aktív funkció 15 perc elteltével kikapcsol.

Az időzítő funkció aktiválása után működtetett összes aktív funkció 15 perc múlva újra aktiválódik.

13 AZ ÉGŐK CSERÉJE

3 W-OS LED-LÁMPA

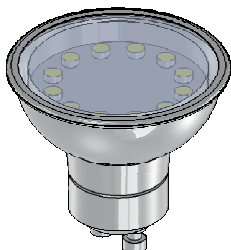

Izzó teljesítménye (W)	3
Lámpatartó / foglalat	GZ 10
Izzó feszültsége (V)	220 - 240
Méret (mm)	53x50 mm
ILCOS kód	DR/F3-220-240- GZ10-50-53
Energiaosztály	F



FIGYELEM!

A lámpák cseréje során a lámpafoglalat érintkezői áram alatt vannak. A csere előtt kapcsolja ki a készüléket, húzza ki, vagy kapcsolja ki a megszakítót.



VESZÉLY!

A LED-lámpák nagyon fényesek, és károsíthatják a szemet (1. kockázati csoport). Ne nézzen 100 másodpercnél hosszabb ideig közvetlenül a működő LED-lámpákba.



VIGYÁZAT!

Csak azonos teljesítményű és típusú lámpákat használjon.



Ha a készülék bármelyik lámpája meghibásodik, forduljon a kereskedőhöz vagy az ügyfélszolgálathoz.



A lámpa maximális energiafogyasztását jelzi. A lámpa cseréjekor azonos névleges teljesítményű lámpát kell használni.



A termék által használt névleges teljesítményt lásd a termék címkéjén.



Csak önvédő volfrám LED-lámpa, LED vagy önvédő fémhalogénlámpa használható.

15. ábra: LED-lámpa szimbóluma

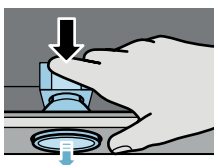

A lámpa hátulról történő megnyomásával győződjön meg arról, hogy a lámpa kiugrik. Vegye ki a lámpát az óramutató járásával ellentétes irányban negyed fordulattal elforgatva (16. ábra).

16. ábra



Cserélje ki a lámpát egy új, azonos specifikációjú lámpa beszerelésével (17. ábra).

17. ábra

14 HIVATALOS SZERVIZ

Ha a világítás nem működik:

- Győződjön meg arról, hogy a dugó be van-e dugva, és hogy a biztosítékok épek-e.
- Ellenőrizze az izzókat. Ügyeljen arra, hogy az ellenőrzés előtt húzza ki a készülék csatlakozóját. Húzza meg az izzókat, ha azok ki vannak lazulva; ha még mindig nem működnek, kicserélheti az izzókat.

Lehetséges hibák és teendők a szakszerviz hívása előtt:

A) Ha a készülék semmilyen módon nem működik:

- Ellenőrizze, hogy a páraelszívó be van-e dugva, illetve hogy a dugó megfelelően illeszkedik-e az aljzatba.
- Ellenőrizze a biztosítékot, amelyhez a készülék csatlakozik, valamint a ház fő biztosítékát.

Ha a készülék teljesítménye nem megfelelő, és működés közben nagy zajt kelt:

- Megfelelő a készülék füstelvezetőjének kimeneti átmérője? (min. 120 mm).
- Tiszták a fém szűrők? Kérjük, ellenőrizze.
- Ha a páraelszívót kürtő nélkül használja, ügyeljen arra, hogy a szénszűrők ne legyenek 6 hónapnál régebbiek.
- A légáram biztosítása érdekében ügyeljen a konyha megfelelő szellőztetésére. Ha még mindig nem elégedett a készülék teljesítményével, forduljon a hivatalos szakszervizhez.

Hibaelhárítás

Hiba leírása	Ok	Megoldás
A termék nem működik	Ellenőrizze a hálózati csatlakozást.	A hálózati feszültségnek 220-240 V között kell lennie, a terméket pedig földelt kimenethez kell csatlakoztatni.
A világítás lámpája nem működik.	Ellenőrizze a hálózati csatlakozást.	A hálózati feszültségnek 220-240 V között kell lennie, a terméket pedig földelt kimenethez kell csatlakoztatni.
A világítás lámpája nem működik.	Ellenőrizze a lámpa kapcsolóját.	A lámpa kapcsolójának „be” állásban kell lennie.
A világítás lámpája nem működik.	Ellenőrizze az izzókat.	Az izzóknak működniük kell.
A termékbe beáramló levegő mennyisége alacsony	Ellenőrizze az alumíniumszűrőt.	Az alumíniumbetétes szűrőt normál körülmények között havonta egyszer kell kimosni.
A termékbe beáramló levegő mennyisége alacsony	Ellenőrizze a légkimenet szűrőjét.	A légkimenet szűrőjének nyitva kell lennie.
A termékbe beáramló levegő mennyisége alacsony	Ellenőrizze a szénszűrőt.	A szénszűrővel működő termékeknél a szénszűrőt normál használat esetén 3 havonta kell cserélni.

Hiba leírása	Ok	Megoldás
Nem vezeti el a levegőt (kürtő nélküli kivétel)	Ellenőrizze az alumíniumszűrőt.	Az alumíniumbetétes szűrőt normál körülmények között havonta egyszer kell kimosni.
Nem vezeti el a levegőt (kürtő nélküli kivétel)	Ellenőrizze a széniszűrőt.	A széniszűrővel működő termékeknel a széniszűrőt normál használat esetén 3 havonta kell cserélni.

15 MŰSZAKI TÁBLÁZAT

Tápfeszültség	220 - 240 V 50 Hz
Motor szigetelési osztálya	F
Szigetelési osztály	I. OSZT Y



Ez a termék megfelel a 2014/30/EK rendelet (elektromágneses megfelelésről szóló rendelet) és a 2014/35/EK (kisfeszültségű eszközökről szóló rendelet) követelményeinek.



Ez a készülék megfelel az elektromos és elektronikus berendezések hulladékainak ellenőrzéséről szóló irányelv követelményeinek.

A készülék specifikációi és a jelen kézikönyv előzetes értesítés nélkül módosítható.

Importőr:

MULTIKOMPLEX BUDAPEST KFT.

A páraelszívók szakértője... 1995 óta

H-1211 Budapest Mansfeld Péter utca 27.

(Volt Bajáki Ferenc utca)

tel.: +(36-1) 427 0325

www.multikomplex.hu